

KLANTENSERVICE • SERVICE CLIENTS • KUNDENSERVICE

☎ **BE** 00800 2568 5337
LU

📧 info@muldertechnik.nl

ART.NR.: 6867

AA 18/23F

NL

© Copyright
Nadruk of kopiëren (ook gedeeltelijk) alleen met toestemming van:
Mogatec GmbH
Im Grund 14 09430 Drebach, Duitsland

Dit document, met inbegrip van alle onderdelen, is auteursrechtelijk beschermd.
Elk gebruik buiten de grenzen van het auteursrecht is ongeoorloofd en strafbaar zonder toestemming van Mogatec GmbH.
Dit geldt met name voor kopieën, vertalingen, microfilms en het invoeren en verwerken in elektronische systemen.

Vervaardigd door:
Mogatec GmbH
Im Grund 14 09430 Drebach, Duitsland

FR

© Copyright
La reproduction ou la duplication (partielle ou intégrale) seulement avec l'autorisation de:
Mogatec GmbH
Im Grund 14 09430 Drebach, Allemagne

Ce document, y compris toutes ses parties, est protégé par le droit d'auteur.
Toute utilisation faisant infraction à la loi sur le droit d'auteur sans le consentement du Mogatec GmbH est interdite et punie.
Cela vaut en particulier pour les duplications, traductions, microfilmage, ainsi que pour la saisie et le traitement dans des systèmes électroniques.

Fabriqué par:
Mogatec GmbH
Im Grund 14 09430 Drebach, Allemagne

DE

© Copyright
Nachdruck oder Vervielfältigung (auch auszugsweise) nur mit Genehmigung der:
Mogatec GmbH
Im Grund 14 09430 Drebach, Deutschland

Diese Druckschrift, einschließlich aller ihrer Teile, ist urheberrechtlich geschützt.
Jede Verwertung außerhalb der engen Grenzen des Urheberrechtes ist ohne Zustimmung von Mogatec GmbH unzulässig und strafbar.
Das gilt insbesondere für Vervielfältigungen, Übersetzungen, Mikroverfilmungen und die Einspeisung und Verarbeitung in elektronischen Systemen.

Hergestellt von:
Mogatec GmbH
Im Grund 14 09430 Drebach, Deutschland

FERREX®

ACCUGRASMAAIER TONDEUSE À GAZON SUR BATTERIE AKKU-RASENMÄHER

FN-ARM 4037



Nederlands..... 5
Français..... 34
Deutsch..... 64

3 Jaar
Ans
Jahre
GARANTIE

KLANTENSERVICE • SERVICE CLIENTS • KUNDENSERVICE
☎ **BE** 00800 2568 5337
LU
📧 info@muldertechnik.nl
ART.NR.: 6867 AA 18/23F

ORIGINELE GEBRUIKSAANWIJZING
MODE D'EMPLOI D'ORIGINE
ORIGINALBETRIEBSANLEITUNG



27068670
AA 18/23F
6867



Overzicht

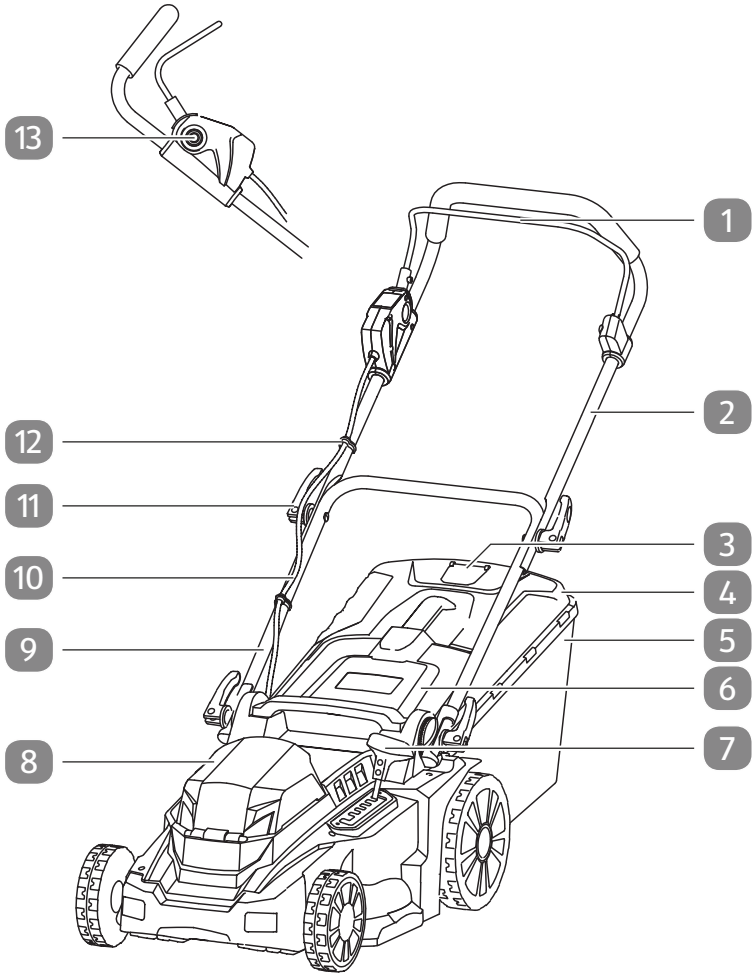

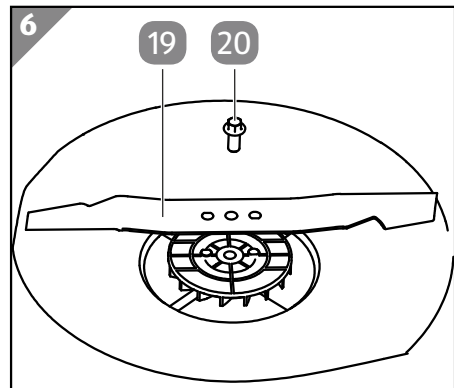
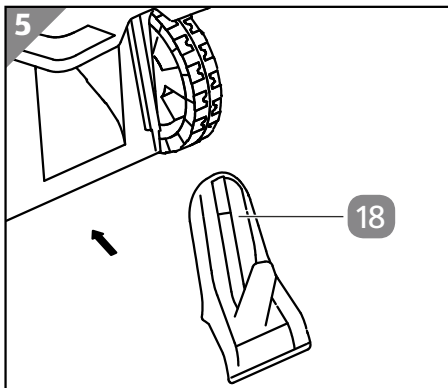
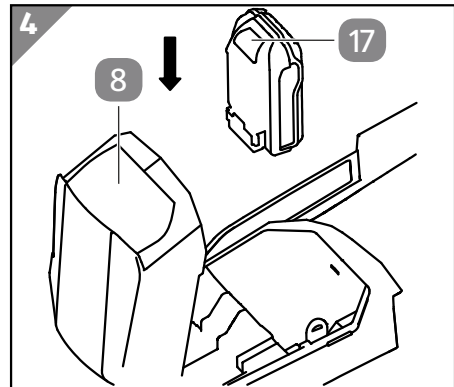
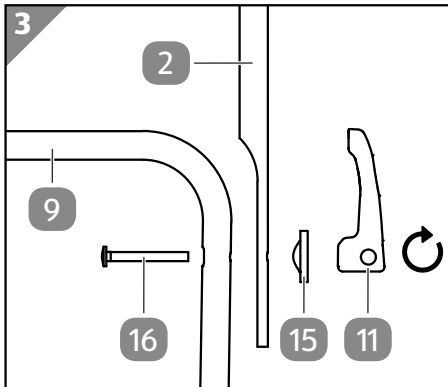
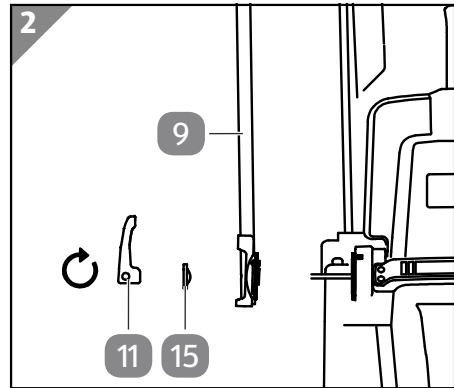
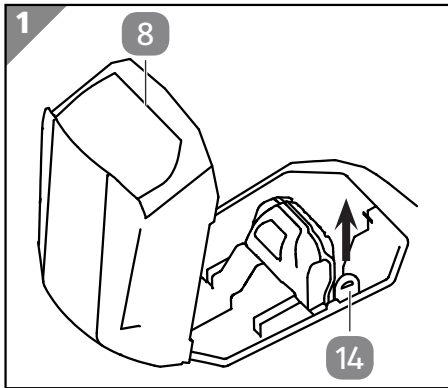

Inhoudsopgave

Overzicht.....	3
Leveringsomvang/apparaatdelen.....	6
Algemeen.....	7
Gebruikershandleiding lezen en bewaren.....	7
Beoogd gebruik.....	7
Verklaring van symbolen.....	8
Veiligheid.....	9
Veiligheidsinstructies.....	9
Restrisico's.....	16
Eerste keer in gebruik nemen.....	17
Apparaat en leveringsomvang controleren.....	17
Grasmaaier monteren.....	17
Geleidebalk dichtklappen.....	18
Accu plaatsen/wegnemen.....	18
Bediening.....	19
Maaihoogte instellen.....	19
In- en uitschakelen.....	20
Grasopvangbox gebruiken.....	20
Grasopvangbox legen.....	21
Mulchkit gebruiken.....	21
Reiniging en onderhoud.....	21
Reparatiedienst.....	22
Maaimessen vervangen.....	23
Transport en opslag.....	24
Problemen oplossen.....	25
Technische gegevens.....	26
Gegevens van de accu en de oplader.....	26
Reserveonderdelen.....	28
Conformiteitsverklaring.....	29
Afvoeren.....	30

Leveringsomvang/apparaatdelen

- 1 Veiligheidsbeugel
- 2 Machineboom
- 3 Niveaumeter
- 4 Deksel (grasopvangbox)
- 5 Grasopvangbox
- 6 Beschermklep
- 7 Maaihoogte-instelling
- 8 Beschermkap
- 9 Geleidebalk-stangen
- 10 Kabel
- 11 Snelsluitingshendel, 4x
- 12 Kabelklem, 2x
- 13 Zekeringknop
- 14 Veiligheidssleutel
- 15 Sluitring (snelsluiting), 4x
- 16 Bouten, 2x
- 17 Ontgrendeling voor accu
- 18 Mulchkit
- 19 Maaimes
- 20 Bevestigingsschroef (maaimes)

Algemeen

Gebruikershandleiding lezen en bewaren



Deze gebruikshandleiding hoort bij deze accugrasmaaier (hieronder alleen „grasmaaier“ of „apparaat“ genoemd). Deze handleiding bevat belangrijke informatie over de inbedrijfstelling en het gebruik.

Lees de gebruikershandleiding en vooral de veiligheidsinstructies zorgvuldig door voordat u het apparaat gebruikt. Het niet naleven van deze gebruikershandleiding kan ernstig letsel of schade aan het apparaat veroorzaken.

Deze gebruikershandleiding is gebaseerd op de in de Europese Unie geldende normen en regels. Leef in het buitenland ook de landspecifieke richtlijnen en wetten na.

Bewaar deze gebruikershandleiding voor later gebruik. Als u het apparaat aan derden doorgeeft, geef dan in elk geval deze gebruikershandleiding mee.

Beoogd gebruik

De apparaat is exclusief ontworpen voor het maaien van kleine tot middelgrote gazons in de privétuin en hobbytuin.

Dit apparaat is uitsluitend bedoeld voor particulier gebruik en niet geschikt voor beroepsmatig gebruik.

Het apparaat mag niet worden gebruikt:

- voor het bijwerken van heesters, heggen en struiken,
- voor het snoeien en vermalen van klimplanten of gras op dakbeplantingen of in bloembakken,
- als versnipperaar voor het vermalen van snoeiafval van bomen en heggen,
- om oneffenheden in de bodem te egaliseren.

Gebruik het apparaat alleen zoals in deze gebruikershandleiding is beschreven. Elk ander gebruik geldt als niet bedoeld gebruik en kan tot materiële schade of zelfs persoonlijk letsel leiden. Het apparaat is geen speelgoed.

De fabrikant aanvaardt geen aansprakelijkheid voor schade die door onjuist of verkeerd gebruik ontstaan is.

Verklaring van symbolen

De volgende symbolen worden in deze gebruikershandleiding, op het apparaat en op de verpakking gebruikt.



Dit symbool geeft u nuttige extra informatie over de montage of het gebruik.



Conformiteitsverklaring (zie hoofdstuk "Conformiteitsverklaring"): Met dit symbool gekenmerkte producten vervullen alle geldende gemeenschapsvoorschriften van de Europese economische ruimte.



Lees de gebruikershandleiding.



Voorzichtig – scherpe snijmessen – stopvoorziening activeren vóór onderhoudswerkzaamheden

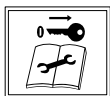

Stopvoorziening activeren vóór onderhoudswerkzaamheden



Afstand houden

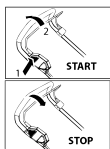

Apparaat in-/uitschakelen



Dit symbool toont het maximale geluidsvermogensniveau L_{wa} .



Voorzichtig! Scherpe snijmessen. De snijmessen draaien door nadat de motor is uitgeschakeld. Wacht tot alle draaiende delen tot stilstand zijn gekomen.



Stel het apparaat niet bloot aan regen en andere weersinvloeden en gebruik het niet in een natte of vochtige omgeving.

Veiligheid

De volgende signaalwoorden worden in deze gebruikershandleiding gebruikt.

⚠ WAARSCHUWING!

Dit signaalsymbool/-woord duidt op een middelgroot risico dat, als dit niet vermeden wordt, overlijden of ernstig letsel tot gevolg kan hebben.

⚠ VOORZICHTIG!

Dit signaalsymbool/-woord duidt op een klein risico dat, als dit niet vermeden wordt, klein of matig letsel tot gevolg kan hebben.

LET OP!

Dit signaalwoord waarschuwt voor mogelijke materiële schade.

Veiligheidsinstructies

⚠ WAARSCHUWING!

Letselgevaar!

Onjuist gebruik van de grasmaaier kan tot verwondingen leiden. De draaiende snijmessen kunnen zware snijwonden veroorzaken en zelfs lichaamsdelen amputeren. Er bestaat ook letselgevaar

door voorwerpen die door de grasmaaier worden gegrepen en rondgeslingerd, alsmede door verkeerde omgang met de accu.

- Start de motor pas, wanneer uw voeten op een veilige afstand van de maaimessen zijn.
- Plaats uw handen of voeten nooit op of onder roterende delen.
- Blijf altijd uit de buurt van de grasuitwerper en grijp nooit onder de behuizing. Grijp nooit in de grasuitwerper, ook al ligt daar nog snijmateriaal.
- Let er bij het instellen van de grasmaaier op, dat uw vingers niet tussen zich bewegende maaimessen en vaststaande delen beklemd raken.
- Haal de grasopvangbox er niet af, wanneer de grasmaaier in bedrijf is.
- Draag stevige schoenen en een lange broek terwijl u de grasmaaier gebruikt. Gebruik de grasmaaier nooit op blote voeten of in lichte sandalen.
- Draag tijdens het gebruik beschermende handschoenen.
- Draag geen losse kleding of kleding met hangende koorden of riemen.
- Maai uitsluitend bij daglicht of bij voldoende kunstlicht.
- Open tijdens bedrijf de beschermklep niet, wanneer u zonder grasopvangbox werkt.
- Vermijd het werken op een nat gazon, omdat u uit kunt glijden.
- Bij het starten of het aanlopen van de motor mag de grasmaaier niet gekanteld worden, tenzij deze tijdens het proces omhoog gebracht moet worden. In dat geval kantelt u de grasmaaier slechts zo ver als absoluut noodzakelijk is en tilt u alleen de van de gebruiker afgekeerde zijkant op.
- Start de grasmaaier niet, wanneer u voor de grasuitwerper staat.

- Gebruik de grasmaaier uitsluitend in stapvoets tempo. Ren niet tijdens het maaien.
- Wees uiterst voorzichtig, wanneer u keert en de grasmaaier naar u toe trekt.
- Zorg ervoor, dat alle moeren, bouten en schroeven steeds stevig vastgedraaid zijn en de grasmaaier in veilige staat verkeerd.
- Voordat u veranderingen uitvoert, schakelt u de grasmaaier al tijd uit en wacht u tot alle delen volledig tot stilstand gekomen en afgekoeld zijn en trekt u de veiligheidssleutel eruit.
- Controleer de grasopvangbox regelmatig op slijtage of verlies aan functionaliteit.
- Let altijd op een veilige stand van de grasmaaier, met name op hellingen. Maai niet op overmatig steile hellingen. Wees altijd bijzonder voorzichtig, wanneer u op hellingen van rijrichting verandert.
- Maai dwars ten opzichte van de helling, nooit omhoog of omlaag.
- Controleer het terrein waar de grasmaaier wordt gebruikt zorgvuldig en verwijder alle voorwerpen die gegrepen en weggeslingerd kunnen worden (b.v. takken, stenen, gevallen fruit en andere vreemde voorwerpen, ook molshopen).
- Til de grasmaaier nooit op en draag deze nooit, wanneer de motor loopt. Schakel de grasmaaier altijd uit, wanneer u hem draagt, kantelt of buiten grasvelden beweegt. Wacht tot alle roterende delen tot stilstand gekomen en volledig afgekoeld zijn.
- Gebruik de grasmaaier niet, wanneer hij beschadigd is of de veiligheidsvoorzieningen defect zijn. Laat beschadigde of defecte delen uitsluitend door originele accessoires vervangen.

- Gebruik de grasmaaier nooit met beschadigde veiligheidsinrichtingen of beschermroosters of zonder aangebouwde veiligheidsinrichtingen, bijv. ketsplaten en/of grasvanginrichtingen.
- Laat versleten of beschadigde instructieborden vervangen.
- Zorg ervoor, dat andere gebruikers goed geïnstrueerd zijn en de gebruikshandleiding zorgvuldig gelezen en begrepen hebben.
- Verzorg en reinig de grasmaaier regelmatig.
- Wees bijzonder voorzichtig, wanneer u de grasmaaier omkeert of naar u toe trekt.
- Start of gebruik de startschakelaar voorzichtig, volgens de instructies van de fabrikant. Let op voldoende afstand van de voeten ten opzichte van het maaimes of de maaimessen.
- Laat de motor afkoelen, voordat u de machine wegzet.
- Let er bij het onderhoud van de maaimessen op dat, zelfs wanneer de spanningsbron is uitgeschakeld, de maaimessen bewogen kunnen worden.



WAARSCHUWING!

Gevaar van een elektrische schok!

Een gebrekkige elektrische installatie of een te hoge netspanning kunnen een elektrische schok veroorzaken.

- Open het apparaat niet, maar laat reparaties door vakmensen uitvoeren. Neem hiervoor contact op met het op de garantiekaart aangegeven serviceadres. Bij eigenhandig uitgevoerde reparaties, een verkeerde aansluiting of verkeerde bediening zijn garantie en aansprakelijkheidsclaims uitgesloten.
- Bij reparaties mogen allen onderdelen gebruikt worden die met de oorspronkelijke gegevens van het apparaat overeenkomen.

In dit apparaat bevinden zich elektrische en mechanische onderdelen die ter bescherming tegen gevaren onmisbaar zijn.

- Dompel het apparaat niet onder in water of andere vloeistoffen.
- Houd het apparaat uit de buurt van open vuur en hete oppervlakken.
- Let erop dat er geen metalen deeltjes in de sleuf voor de accu terechtkomen.
- Zorg ervoor dat kinderen geen voorwerpen in het apparaat steken.

 **WAARSCHUWING!**

Gevaren voor kinderen en personen met verminderde fysieke, zintuiglijke of mentale capaciteiten (bijvoorbeeld gedeeltelijk gehandicapten, oudere personen met beperkte fysieke en mentale capaciteiten) of gebrek aan ervaring en kennis (bijvoorbeeld oudere kinderen).

- Het apparaat mag alleen worden gebruikt door personen vanaf 18 jaar. Personen jonger dan 18 jaar mogen het apparaat bij uitzondering gebruiken als dit nodig is voor hun beroepsopleiding om een bepaalde vaardigheid te verkrijgen. Dit dient onder toezicht van de opleider plaats te vinden. De minimumleeftijd van de gebruiker kan door plaatselijke bepalingen worden vastgelegd.
- Laat nooit kinderen en andere personen die de gebruikershandleiding niet kennen het apparaat gebruiken.

- Het apparaat mag niet worden gebruikt door personen met verminderde fysieke, sensorische of psychische vaardigheden of personen met onvoldoende kennis of ervaring, tenzij:
 - een voor hen verantwoordelijke persoon toezicht houdt of hen begeleidt,
 - ze instructies hebben gekregen met betrekking tot het veilige gebruik van het apparaat en begrijpen welke gevaren het apparaat met zich mee kan brengen.
- Kinderen mogen niet met het apparaat spelen.
- Reiniging en onderhoud door de gebruiker mogen niet door kinderen worden uitgevoerd.
- Maai nooit als er andere personen, met name kinderen en dieren, in de buurt zijn. De minimumafstand is 5 meter.
- Laat het apparaat tijdens het gebruik niet zonder toezicht.
- Denk eraan dat de bestuurder of de gebruiker verantwoordelijk is voor ongevallen met andere personen of hun eigendommen.
- Laat de kinderen niet met de verpakkingsfolie spelen. Ze kunnen bij het spelen hierin verstrikt raken en stikken.

LET OP!

Risico op beschadiging!

Onjuiste omgang met het apparaat kan beschadigingen aan het apparaat veroorzaken.

- Het is streng verboden, de op de grasmaaier aanwezige veiligheidsinrichtingen te demonteren en te veranderen of vreemde veiligheidsinrichtingen aan te brengen.
- Zorg er voor het gebruik voor, dat maaimessen messchroeven en maaieenheden niet bot, versleten of beschadigd zijn. Versleten of beschadigde maaimessen en bevestigingsbouten mogen, om onbalans te voorkomen, alleen per set vervangen worden.

- Gebruik de grasmaaier niet om struiken en heggen te trimmen of als versnipperaar voor het verkleinen van boomen struikdelen of voor het vlak maken van oneffen terrein.
- Controleer het terrein waar de grasmaaier wordt gebruikt zorgvuldig en verwijder alle voorwerpen die de grasmaaier, met name snijwerktuigen, bevestigingsonderdelen of de complete maaieenheid kunnen beschadigen.
- Let er bij oneffen terrein op, dat de maaimessen geen contact met de bodem maken.
- Schakel de grasmaaier direct uit, nadat u het werk gedaan hebt.
- Stop het maaimes, wanneer de grasmaaier voor transport over andere vlakken dan gras moet worden gekanteld en wanneer hij van en naar het te maaien vlak verplaatst wordt.
- Wanneer de grasmaaier ongewoon sterk begint te trillen, moet dit direct gecontroleerd worden. Stop de grasmaaier direct en trek de veiligheidssleutel eruit. Zorg ervoor, dat alle moeren, bouten en schroeven stevig vastgedraaid zijn en zoek naar beschadigingen. Voer de vereiste reparaties van beschadigde delen uit.
- Controleer de grasmaaier op schade, wanneer hij in contact is gekomen met een vreemd voorwerp.
- Vergrendel de veiligheidsbeugel en veiligheidsschakelaar nooit.
- Laat de schade altijd repareren, voordat de grasmaaier weer in gebruik genomen wordt.

- Stop de grasmaaier, trek de veiligheidssleutel eruit en controleer of alle zich bewegende delen volledig tot stilstand gekomen en afgekoeld zijn:
 - wanneer u de grasmaaier niet gebruikt,
 - om een geblokkeerd maimes vrij te maken,
 - om verstopping van het uitwerpkanaal te verhelpen,
 - om de maaihoogte in te stellen,
 - om de grasopvangbox te legen,
 - wanneer er een vreemd voorwerp is geraakt (Controleer op schade aan de grasmaaier en voer eventueel noodzakelijke reparaties uit voordat u de grasmaaier opnieuw opstart en er mee gaat werken.),
 - om de grasmaaier op te tillen of weg te dragen,
 - om de grasmaaier te kantelen of te transporteren (b.v. van/naar het gazon of over wegen),
 - voordat u de grasmaaier controleert, reinigt, of er eventueel andere werkzaamheden aan uitvoert.
- Bij een ongeval of het uitvallen van de machine stopt u de grasmaaier en verwijdert u de veiligheidssleutel en schakelt u eventueel hulp in. De grasmaaier mag pas weer in gebruik worden genomen, nadat een storingvrije werking weer tot stand is gebracht resp. werd bevestigd.

Restrisico's

Onlangs doelmatig gebruik kunnen niet voor de hand liggende restrisico's niet volledig uitgesloten worden. Uit het type en ontwerp van de grasmaaier kunnen de volgende potentiële gevaren afgeleid worden:

- Snijwonden door niet afgedekte maaimessen,
- Letsel door eruit geslingerde stenen of aarde,
- Veiligheidsverlies door gebrekkig zicht of gebrekkige verlichting,
- Schade voor de gezondheid, die het gevolg is van trillingsemisatie, wanneer het apparaat gedurende langere tijd gebruikt wordt of niet deugdelijk gehanteerd en onderhouden wordt.

Eerste keer in gebruik nemen

Apparaat en leveringsomvang controleren

 **WAARSCHUWING!**

Verstikkingsgevaar!

Kinderen kunnen bij het spelen in de verpakkingfolie verstrikt raken en stikken.

- Zorg ervoor dat kinderen niet met de verpakkingfolie spelen.

LET OP!

Risico op beschadiging!

Als u de verpakking onvoorzichtig met een scherp mes of andere puntige voorwerpen opent, kan het apparaat beschadigd raken.

- Ga daarom bij het openen zeer voorzichtig te werk.
1. Til het apparaat met beide handen uit de verpakking.
 2. Controleer of de levering compleet is (zie hoofdstuk "Leveringsomvang/apparaatdelen").
 3. Controleer het apparaat en de onderdelen op beschadigingen. Als het apparaat beschadigd is, gebruik het dan niet en neem via het op de garantiekaart aangegeven service-adres contact op met de fabrikant.

Grasmaaier monteren

1. Klap de veiligheidsafdekking **8** open en trek de veiligheidssleutel **14** eruit (zie **afb. 1**).



Om de veiligheidssleutel eruit te kunnen trekken, moet u hem licht indrukken.

2. Sluit de veiligheidsafdekking weer.
3. Plaats de sluitringen **15**. Steek de snelslithendel **11** van buitenaf door de boringen van de geleidebalk-stang **9** en klap de geleidebalk-stang omhoog. (zie **afb. 2**)

4. Breng de geleidebalk dusdanig aan op de geleidebalk-stang, dat de boringen op de betreffende hoogte congruent boven elkaar liggen (zie **afb. 3**).
5. Plaats de sluitringen **15** op de schroefdraad van de snelsluitingshendel **11**.
6. Steek de snelsluitingshendel van buiten door de boringen. Draai de snelsluitingshendels er zover in, dat deze zich door dichtklappen laten fixeren.(zie **afb. 3**).
7. Plaats de bouten **16** aan de binnenkant op de schroefdraad van de snelsluitingshendel en draai de snelsluitingshendel er zover in, dat deze zich door dichtklappen laten fixeren.
8. Neem de kabelklemmen **12** van de geleidebalkstangen.
9. Sluit de kabel **10** aan op de geleidebalk-stangen en zet de kabelklemmen er weer zo op dat de kabel in de uitsparing ligt.
10. Zet de geleidebalk-stang in een gewenste hoek en fixeer ze door de snelsluitingshendel weer vast te draaien.

Geleidebalk dichtklappen

Wanneer u de grasmaaier wilt transporteren of opslaan, kunt u de geleidebalk dichtklappen om plaats te besparen.

1. Klap de snelsluitingshendel **11** omhoog.
2. Draai de snelsluitingshendel eruit, zodat er speelruimte tussen geleidebalk **2** en geleidebalk-stangen **9** ontstaat.
3. Klap de geleidebalk omhoog.
4. Draai de snelsluitingshendel er weer in en klap deze omlaag om de geleidebalk te fixeren.

Accu plaatsen/wegnemen

1. Open het accuvakje door de vergrendeling op te tillen en de veiligheidsafdekking **8** naar boven te klappen (zie **afb. 4**).
2. Zet de accu erin, door hem met de contacten naar onder op de rail in de insteekplaats te schuiven tot hij vastklikt.
3. Sluit de veiligheidsafdekking.

Om de accu er weer uit te kunnen nemen, moet u de ontgrendeling **17** indrukken.

Bediening

⚠ WAARSCHUWING!

Letselgevaar!

Onjuist gebruik van de grasmaaier kan tot verwondingen leiden. De draaiende snijmesses kunnen zware snijwonden veroorzaken en zelfs lichaamsdelen amputeren. Er bestaat ook letselgevaar door voorwerpen die door de grasmaaier worden gegrepen en rondgeslingerd.

- Let er bij het instellen van het apparaat op dat uw vingers niet beklemd raken tussen de bewegende snijmesses en vaste onderdelen.
- Open de beschermklep niet tijdens het gebruik als u zonder grasopvangbak werkt.

Maaihoogte instellen

1. Zorg ervoor dat de veiligheidssleutel **14** eruit getrokken is.
2. Duw de maaihoogte-instelling **7** naar de behuizing en zet de instelling op de gewenste positie.

Til daartoe de grasmaaier eventueel licht op.

Positie 1 is voor bijzonder kort gras (25 mm), positie 6 voor hoog gras (75 mm).

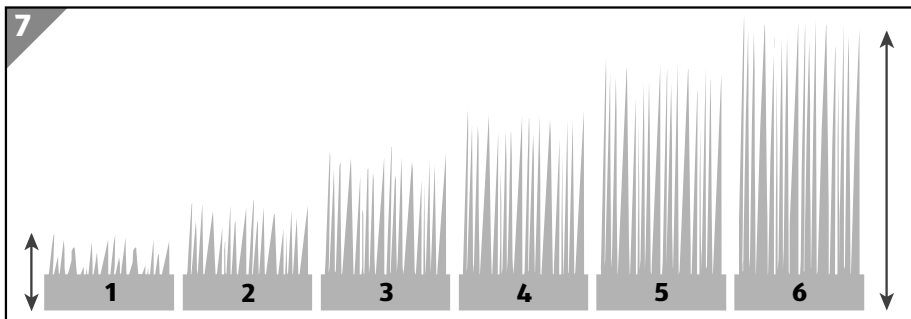

3. Druk de maaihoogte-instelling naar buiten, opdat deze op de gewenste positie vastklikt.

In- en uitschakelen

1. Steek de veiligheidssleutel **14** in de voorziene opening tot hij vastklikt.
2. Zorg ervoor dat de grasmaaier op een geschikte plaats staat en de maaimessen geen letsel of beschadigingen kunnen veroorzaken.
3. Om de grasmaaier in te schakelen, drukt u op de zekeringknop **13** en houdt hem ingedrukt.
4. Til de veiligheidsbeugel **1** op.

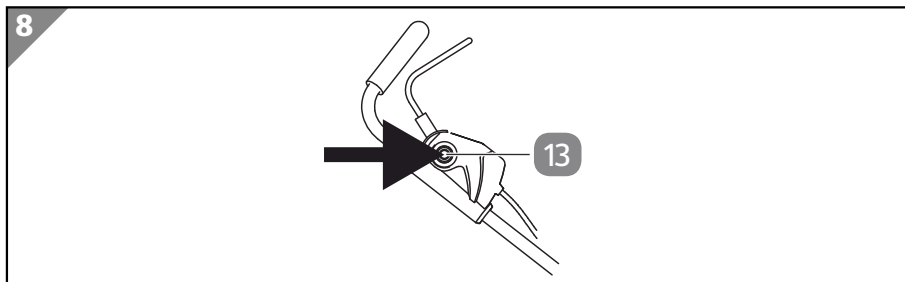

De motor start op en de maaimessen beginnen te roteren.

De motor draait en de maaimessen roteren, zolang de veiligheidsbeugel opgetild is.

Zodra de motor loopt, kunt u de zekeringknop loslaten.

5. Om de grasmaaier weer uit te schakelen, laat u de veiligheidsbeugel weer los, opdat deze naar zijn normale positie zakt. De motor stopt.
6. Wacht tot alle roterende delen volledig tot stilstand gekomen zijn.

Grasopvangbox gebruiken

1. Plaats de plastic banden van de grasvangmand over het frame van de grasvanger.
2. Zorg ervoor dat de veiligheidssleutel **14** eruit getrokken is.
3. Open de beschermklep **6** boven de grasuitwerper.
4. Licht de klep op en zet de grasopvangbox **5** op de grasuitwerper. Let erop dat de box stevig vastzit.
5. Schakel de grasmaaier in zoals beschreven in het hoofdstuk „In- en uitschakelen“. Het gemaaid gras wordt nu in de grasopvangbox verzameld.

Grasopvangbox legen

De niveaumeter **3** wordt tijdens bedrijf door de luchtstroom in de grasopvangbox **5** geopend. Wanneer de niveaumeter tijdens bedrijf gesloten blijft, betekent dat dat de grasopvangbox vol is en geleegd moet worden.

1. Beëindig het maaien en schakel de grasmaaier uit.
2. Wacht tot alle roterende delen volledig tot stilstand zijn gekomen en de grasmaaier compleet afgekoeld is.
Zorg ervoor dat de veiligheidssleutel **14** eruit getrokken is.
3. Neem de grasopvangbox eraf en schud het verzamelde gras eruit.



U kunt de grasmaaier ook zonder de grasopvangbox gebruiken. Het gemaaid gras wordt dan direct door de grasuitwerper weer op het gazon gestrooid. Open in dat geval tijdens bedrijf de beschermklep **6** niet.

Mulchkit gebruiken

De mulchinzet voorkomt door het blokkeren van de opvangschacht, dat het gras naar achteren toe wordt uitgeworpen. Dit heeft tot gevolg dat het gesneden gras tijdens het maaien weer op het gras terechtkomt

1. Open de achterste veiligheidsafdekking **6**, houdt deze in positie en sluit de mulchkit **18** op de achterste uitwerpschacht aan. Omlaag duwen en vastklikken. (zie **afb. 5**)
2. Duw het onderste deel van de greep naar binnen om de mulchkit los te maken en te verwijderen.

Reiniging en onderhoud

LET OP!

Gevaar voor kortsluiting!

In de behuizing binnendringend water of andere vloeistoffen kunnen kortsluiting veroorzaken.

- Dompel het apparaat nooit onder in water of andere vloeistoffen.
- Let erop dat er geen water of andere vloeistoffen in de behuizing terechtkomen.

LET OP!

Risico op beschadiging!

Onjuiste reiniging kan beschadigingen aan het apparaat veroorzaken.

- Gebruik geen agressieve reinigingsmiddelen, borstels met metalen of nylon borstelharen en geen scherpe of metalen reinigingsvoorwerpen, zoals messen, harde spatels en dergelijke. Deze kunnen de oppervlakken beschadigen.
- Haal de accu eruit, voordat u het apparaat reinigt.
- Reinig de behuizing en grasuitwerper direct na elk gebruik grondig en laat alle onderdelen goed drogen. Vochtige grasresten kunnen anders verharden of gaan schimmelen en kunnen dan slechts met moeite worden verwijderd.
- Verwijder alle grasresten met een handveger of borstel.
- Reinig alle gladde oppervlakken met een vochtige doek.
- Behandel alle bewegende delen met milieuvriendelijke olie.
- Controleer de grasopvangbox regelmatig op slijtage of verlies aan functionaliteit
- Zorg er regelmatig voor, dat alle moeren, bouten en schroeven stevig vastgedraaid zijn en de grasmaaier in veilige staat verkeerd.
- Vervang versleten of beschadigde onderdelen.

Reparatiedienst

Reparaties aan elektrowerktuigen mogen alleen door een elektrovakman uitgevoerd worden. Omschrijft U alstublieft bij de inzending voor een reparatie de door U vastgestelde fouten.

Maaimessen vervangen



Letselgevaar!

Onjuist onderhoud kan leiden tot verwondingen.

- Let er bij het instellen van de grasmaaier op dat uw vingers niet beklemd raken tussen het bewegende snijmes en vaste onderdelen.
- Draag bij de omgang met het snijmes altijd veiligheidshandschoenen.
- Houd er bij het onderhoud van het snijmes rekening mee dat het ook kan bewegen als de spanningsbron is uitgeschakeld.
- Vervang het snijmes uitsluitend door een origineel reserveonderdeel (zie het hoofdstuk "Lijst reserveonderdelen").

Beschadigde en versleten maaimessen mogen niet meer gebruikt worden en moeten door originele onderdelen van de fabrikant vervangen worden. Controleer regelmatig of het maaimes bot of beschadigd is. Ga om te vervangen als volgt te werk:

1. Controleer of alle roterende onderdelen volledig tot stilstand zijn gekomen en of de grasmaaier afgekoeld is.
2. Trek de veiligheidssleutel **14**, eruit en verwijder de accu.
3. Leg de grasmaaier op zijn kant.
4. Maak de bevestigingsschroef **20** met een schroef sleutel los en haal deze er met de sluitring 17 af (zie **afb. 6**).
5. Haal het maaimes **19** eraf.
6. Plaats een nieuw maaimes op de aandrijfschijf.
7. Plaats de sluitring en bevestigingsschroef weer op het maaimes en draai deze vast. Zorg ervoor dat bij het opnieuw in gebruik nemen voor het nieuwe maaimes correct bevestigd is en vastzit.



Apparaten met al geplaatste of bijgevoegde accu's evenals afzonderlijke accu's mogen in uitzonderingsgevallen en na voorafgaand overleg met de serviceafdeling onder het op de garantiekaart vermelde telefoonnummer verstuurd worden.

Transport en opslag

WAARSCHUWING!

Risico op letsel en beschadiging!

Onjuist transport van het apparaat en de accu kan leiden tot verwondingen en beschadigingen.

- Als het transport van het apparaat plaatsvindt met een motorvoertuig, dan moet het veilig worden geplaatst en bevestigd.
- Om de accu tegen diepontlading te beschermen, moet deze volledig worden opgeladen voordat de accu voor langere tijd wordt opgeslagen.
- Als u de accu transporteert of opslaat, plak de contacten dan af of verpak de accu in een plastic zak of doos.
- Zorg er voor het transport en de opslag voor, dat alle onderdelen volledig droog zijn.
- Indien nodig, maakt u de snelsluitingen los en klapt u de geleidebalk **2** en geleidebalk-stangen **9** voorzichtig dicht.
- Bewaar de grasmaaier en accu steeds op een droge plaats.
- Bescherm de grasmaaier en accu tegen direct zonlicht.
- Sla de grasmaaier en accu buiten bereik van kinderen, veilig gesloten en bij een opslagtemperatuur tussen +5 °C en +20 °C op.
- Vervoer van de accu's door particulieren is niet onderworpen aan de voorschriften voor gevaarlijke goederen, wanneer de lading veilig getransporteerd wordt en indien deze goederen verpakt zijn als in de detailhandel gebruikelijk is en voor persoonlijk of huishoudelijk gebruikt bestemd zijn.
- Het versturen van apparaten met al geplaatste of bijgevoegde accu's evenals het versturen van afzonderlijke accu's mag alleen door geschoold personeel via pakketdiensten, expeditiebedrijven of transportondernemers uitgevoerd worden.

Problemen oplossen

Fout	Mogelijke oorzaak	Oplossing
De motor start niet.	De accu is leeg.	Laad de accu.
	De accu is defect.	Laat de accu vervangen. Neem daartoe contact op met het op de garantiekaart vermelde serviceadres.
	De veiligheidssleutel is niet geplaatst.	Steek de veiligheidssleutel erin (zie het hoofdstuk „In- en uitschakelen“).
	De veiligheidsbeugel is opgetild, zonder dat op de zekeringknop is gedrukt.	Houd de zekeringknop ingedrukt, wanneer u de veiligheidsbeugel optilt (zie het hoofdstuk „In- en uitschakelen“).
De grasmaaier loopt onrustig of trilt sterk.	Het maaimes vertoont schade.	Vervang het maaimes (zie het hoofdstuk „Maaimessen vervangen“).
	Het maaimes is los.	Controleer of het maaimes goed zit en draai eventueel de bevestigingsschroef vast (zie het hoofdstuk „Maaimessen vervangen“).
De maaiprestaties zijn slecht.	Het maaimes is bot.	Vervang het maaimes (zie het hoofdstuk „Maaimessen vervangen“).
	De accu is defect.	Laat de accu vervangen. Neem daartoe contact op met het op de garantiekaart vermelde serviceadres.
	De maaihogte is niet geschikt voor de hoogte van het gazon.	Stel de geschikte maaihogte in (zie het hoofdstuk „Maaihogte instellen“).

Fout	Mogelijke oorzaak	Oplossing
Het gemaaid gras wordt niet goed verzameld.	De grasopvangbox is verstopt.	Neem de grasopvangbox eraf en leeg hem (zie het hoofdstuk „Grasopvangbox legen“).
	De grasuitwerper is verstopt.	Reinig de grasuitwerper met een lange borstel of een soortgelijk voorwerp.
	Het gras is te nat.	Maai alleen droog gras.

Technische gegevens

Accu grasmaaier

Modell	FN-ARM 4037
Artikelnummer	6867
Nullasttoerental:	2900 min ⁻¹
Maaibreedte:	370 mm
Hoogteverstelling:	25–75 mm / 6 posities
Inhoud opvangbak:	40 l
Gewicht:	11,5 kg
Spanning:	40 V=== (Gelijkstroom)
Beschermingsklasse:	IPX1
Gemeten geluidsvermogensniveau L _{wa} (2000/14/EG):	91,0 dB (A); K=2,8 dB(A)
Gegarandeerd geluidsvermogensniveau L _{wa} (2000/14/EG):	96 dB (A)
Geluidsdrukniveau L _{pa} :	79,8 dB (A); K=3,0 dB(A)
Vibratie volgens a _v (EN 60335):	0,48 m/s ² ; K=1,5 m/s ²
Beschermingsgraad:	III

Gegevens van de accu en de oplader

Gebruik het apparaat alleen in combinatie met Activ Energy® accu's en opladers volgens de volgende technische specificaties:

Geschikt voor Activ Energy®

Accu's van het type:	20/40 V === 90 Wh/ Li-Ion
Modellen:	XYZ562a
Laadtijd:	20 V ===(x2)/ 90 Wh = ca. 95 min.
Oplader van het type:	21 V ===/ 4,0 A
Modellen:	XYZ563a

Houd u aan de technische gegevens van de accu en de oplader.

Waarschuwing: De vermelde trillingsemissiewaarde is gemeten volgens een gestandaardiseerde testprocedure.

De daadwerkelijke trillingsemissiewaarde kan afhankelijk van de soort toepassing van de aangegeven waarde afwijken. Dit kan de trillingsbelasting gedurende de totale werkperiode duidelijk verhogen.

De daadwerkelijke trillingsemissiewaarde kan afhankelijk van de soort toepassing van de aangegeven waarde afwijken.

Het trillingsniveau kan voor het onderling vergelijken van elektrisch gereedschap worden gebruikt.

Dit is ook geschikt voor een voorlopige inschatting van de trillingsbelasting.

Voor een exacte inschatting van de trillingsbelasting moet ook rekening gehouden worden met de tijden waarin het apparaat uitgeschakeld is of weliswaar draait, maar niet werkelijk wordt gebruikt. Dit kan de trillingsbelasting gedurende de totale werkperiode duidelijk reduceren.

Bepaal bijkomende veiligheidsmaatregelen ter bescherming van de bediener tegen de uitwerking van trillingen. Bijvoorbeeld: onderhoud van elektrisch gereedschap en inzetgereedschappen, warmhouden van de handen, organisatie van de werkprocedures.



Let op: volgens de Maschinenlärmschutzverordnung (Duitse verordening inzake de bescherming tegen lawaai van machines) van september 2002 mag dit apparaat op zon- en feestdagen en op werkdagen van 20.00 tot 7.00 uur niet worden gebruikt in woonwijken. Daarnaast geldt het gebruiksverbod op de volgende tijden: van 7.00 tot 9.00 uur, van 13.00 tot 15.00 uur en van 17.00 tot 20.00 uur. Neem ook de nationale voorschriften voor de bescherming tegen lawaai in acht!

Beperk de geluidsontwikkeling en trillingen tot een minimum!

- Gebruik alleen apparaten die in goede staat zijn.
- Onderhoud en reinig het apparaat regelmatig.
- Pas uw werkwijze aan het apparaat aan.
- Zorg ervoor dat het apparaat niet overbelast raakt.
- Laat het apparaat indien nodig controleren.
- Schakel het apparaat uit als het niet wordt gebruikt.
- Draag veiligheidshandschoenen.

Reserveonderdelen

Heeft u accessoires of onderdelen nodig, neem dan contact op met onze servicedienst.

Gebruik bij de werkzaamheden met dit apparaat geen accessoires, behalve die door ons bedrijf worden aanbevolen. Anders kunnen de bediener of de in de omgeving aanwezige omstanders ernstig letsel oplopen of kan het apparaat worden beschadigd.

Bij het bestellen van reserveonderdelen moeten de volgende gegevens worden vermeld:

- Type machine
- Artikelnummer van de machine
- Maimes, Art.-No: 77010339

Het apparaat kan worden gebruikt met het accupack 20/40 V van het merk Activ Energy.

Gebruik uitsluitend de in het hoofdstuk "Technische gegevens" genoemde accu's voor het apparaat. Gebruik het apparaat niet met accu's van andere fabrikanten.

Conformiteitsverklaring

EG-Conformiteitsverklaring

Wij, Mogatec GmbH, Im Grund14, D-09430 Drebach, Duitsland
verklaren enig in verantwoording, dat de produkt

Accu grasmaaier

FN-ARM 4037 Ferrex

40 V DC / Maaibreedte 370 mm

waarop deze verklaring betrekking heeft, beantwoordt aan de van toepassing zijnde fundamentele veiligheids- en gezondheidseisen van de Richtlijn **2006/42/EG (machinerichtlijn)**, **2000/14/EG+2005/88/EG (geluidsrichtlijn)**, **2014/30/EU (EMV-Richtlijn)**, **2011/65/EG veranderd door (EU) 2015/863 (RoHS-Richtlijn)** inclusief veranderingen.

Voor de desbetreffende tenuitvoerlegging van de in de Richtlijnen genoemde veiligheids- en gezondheidseisen is rekening gehouden met de volgende normen en/of technische specificaties:

EN 60335-1:2012+A11:2014+A13:2017+A1:2019+A14:2019+A2:2019+A15:2021;

EN 60335-2-77:2010; EN 62233:2008; EN IEC 55014-1:2021; EN IEC 55014-2:2021; EN IEC 63000:2018

Uitsluitend de fabrikant is verantwoordelijk voor de afgifte van deze conformiteitsverklaring.

Het hierboven beschreven object voldoet aan de voorschriften van de richtlijn 2011/65/EU van het Europees Parlement en de Raad van 8 juni 2011 betreffende de beperking van het gebruik van bepaalde gevaarlijke stoffen in elektrische en elektronische apparatuur.

Gemeten geluidsvermogensniveau : 91 dB(A)

Gegarandeerd geluidsvermogensniveau : 96 dB(A)

Procedure voor conformiteitsbeoordeling volgens appendix VI / Richtlijn 2000/14/EG + 2005/88/EG

Notified Body : 1878 VERICERT SRL

Via L. Masotti n. 5, 48124 - in Fornace Zarattini (RA), Italy

Het bouwjaar is op het type schildje gedrukt maar ook te herkennen aan de hand van het serienummer.

Drebach, 26.10.2022

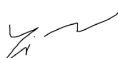

Yi Zhou, Head of Product Management

Technische documentatie gedeponneerd bij:

Yi Zhou

MOGATEC GmbH,

Im Grund 14,

D-09430 Drebach, GERMANY

Afvoeren

Verpakking afvoeren



Voer de verpakking gescheiden af. Breng papier en karton naar het oud papier, folie naar een recycling-inzamelpunt.

Afgedankt apparaat afvoeren

Van toepassing in de Europese Unie en andere Europese staten met systemen voor het gescheiden inzamelen van recyclebaar afval.



Het symbool met de doorgekruiste vuilnisbak betekent dat elektrische en elektronische apparatuur niet samen met het huisvuil mag worden weggegooid. Consumenten zijn wettelijk verplicht elektrische en elektronische apparatuur aan het eind van de levensduur gescheiden van ongesorteerd stedelijk afval in te leveren. Dit garandeert dat de recycling

op een milieuvriendelijke en grondstofbesparende manier wordt uitgevoerd.

Batterijen en accu's die niet vast in de elektrische of elektronische apparatuur zijn ingesloten en kunnen worden verwijderd zonder te worden vernietigd, moeten van de apparatuur worden gescheiden voordat zij bij een inzamelpunt worden ingeleverd en naar een aangewezen verwijderingspunt worden gebracht. Hetzelfde geldt voor lampen die uit het toestel kunnen worden verwijderd zonder vernietigd te worden.

Eigenaars van elektrische en elektronische apparatuur van particuliere huishoudens kunnen deze inleveren bij de inzamelpunten van de overheidsinstanties voor afvalbeheer of bij de door de fabrikanten of distributeurs opgezette inzamelpunten. Het inleveren van oude apparaten is gratis.

Deze verplichting tot kosteloze terugname geldt zowel voor aankopen in winkels als voor leveringen op woonadressen. De plaats van nakoming van de terugnameplicht is dezelfde als de plaats van nakoming van de levering. Voor de teruggenomen apparaten kunnen geen transportkosten in rekening worden gebracht.

In het algemeen zijn de distributeurs verplicht te zorgen voor de kosteloze terugname van afgedankte apparatuur door geschikte terugnamefaciliteiten binnen een redelijke afstand aan te bieden.

Consumenten hebben de mogelijkheid om een oud apparaat gratis terug te brengen naar een distributeur die verplicht is het terug te nemen, indien zij een gelijkwaardig nieuw apparaat met in wezen dezelfde functie kopen. Deze mogelijkheid bestaat ook voor leveringen aan een particulier huishouden. Bij verkoop op afstand is de mogelijkheid van gratis ophaling bij aankoop van een nieuw toestel beperkt tot warmtewisselaars, beeldschermapparatuur en grote toestellen waarvan ten minste één

buitenrand langer is dan 50 cm. De distributeur moet de consument bij het sluiten van de verkoopovereenkomst vragen naar een overeenkomstig voornemen tot terugzending. Afgezien daarvan mogen consumenten tot drie AEEA van één type kosteloos inleveren bij een inzamelpunt van een distributeur, zonder dat dit gekoppeld is aan de aankoop van een nieuw apparaat. De randlengte van de respectieve toestellen mag echter niet meer dan 25 cm bedragen.

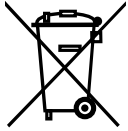

Batterijen en accu's horen niet in het huisvuil!

Als consument bent u wettelijk verplicht om alle batterijen en accu's, ongeacht of ze schadelijke stoffen* bevatten, bij een inzamelpunt in uw gemeente/stadswijk of in de handel af te geven. Zo kunnen ze op een milieuvriendelijke manier verwijderd worden. Batterijen en accu's moeten gescheiden van het apparaat afgevoerd worden.

* gekenmerkt met: Cd = cadmium, Hg = kwik, Pb = lood, Li = lithium

Vue d'ensemble

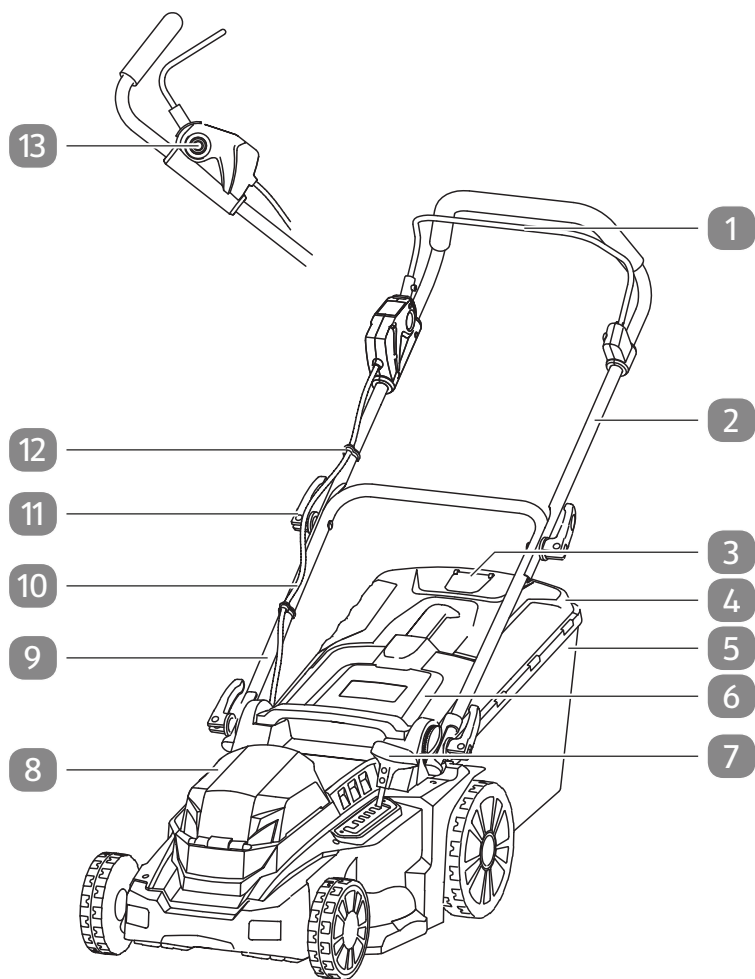

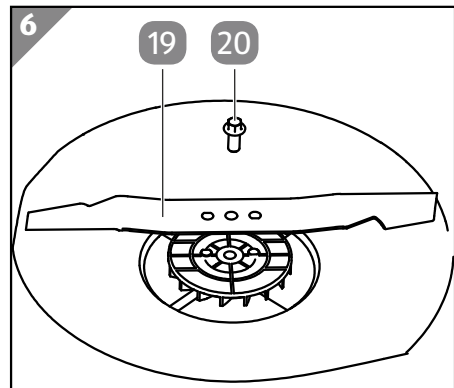
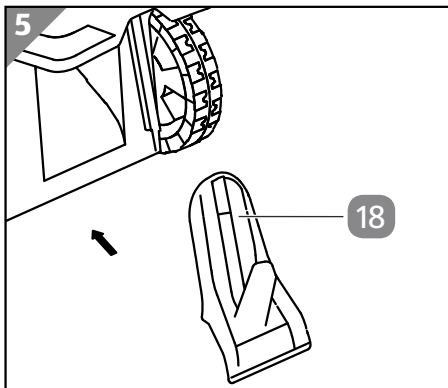
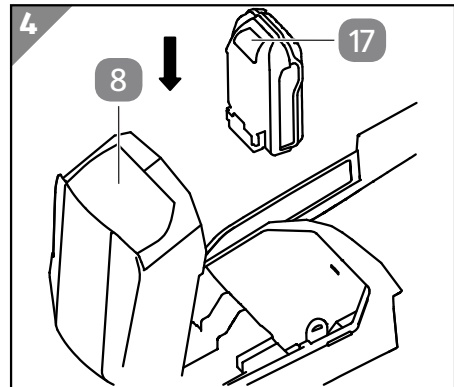
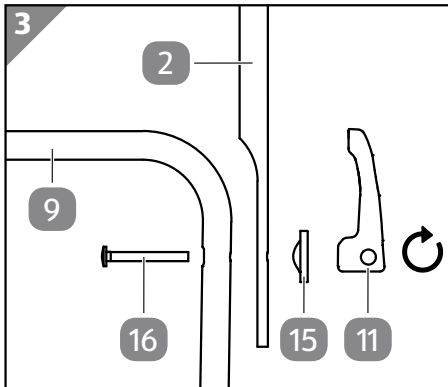
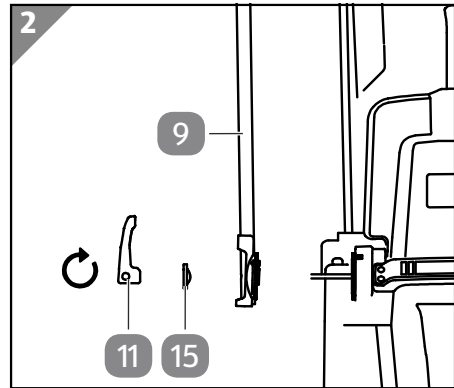
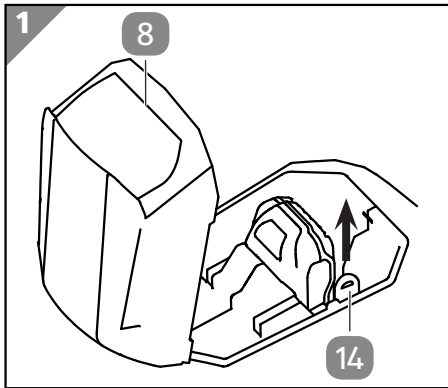

Répertoire

Vue d'ensemble.....	32
Étendue de la livraison/Composants.....	35
Généralités.....	36
Lire et conserver la notice d'utilisation.....	36
Utilisation conforme à l'utilisation prévue.....	36
Explication des symboles.....	37
Sécurité.....	38
Consignes de sécurité.....	39
Dangers résiduels.....	46
Première mise en service.....	46
Contrôler l'appareil et l'étendue de la fourniture.....	46
Monter la tondeuse.....	47
Replier le longeron de guidage.....	47
Placer / Retirer l'accu.....	48
Utilisation.....	48
Régler la hauteur de coupe.....	49
Mise en marche et arrêt.....	49
Utiliser le bac de ramassage.....	50
Vider le bac de ramassage.....	50
Utilisation du kit mulching.....	51
Nettoyage et entretien.....	51
Service de réparation.....	52
Remplacer la lame.....	52
Transport et stockage.....	54
Dépannage.....	55
Données techniques.....	56
Informations sur la batterie et le chargeur.....	57
Pièces de rechange.....	58
Déclaration de conformité.....	59
Élimination.....	60

Étendue de la livraison/Composants

- 1 Étrier de sécurité
- 2 Longeron de guidage
- 3 Affichage du niveau de remplissage
- 4 Couvercle (bac de ramassage d'herbes)
- 5 Bac de ramassage d'herbes
- 6 Clapet de protection
- 7 Réglage de la hauteur de coupe
- 8 Couvercle de protection
- 9 Tringlerie du longeron de guidage
- 10 Câble
- 11 Levier à fermeture rapide, 4x
- 12 Serre-câbles, 2x
- 13 Bouton de sécurité
- 14 Clé de sécurité
- 15 Rondelle d'appui (fermeture rapide), 4x
- 16 Boulon, 2x
- 17 Déverrouillage pour la batterie
- 18 Kit mulching
- 19 Lame
- 20 Vis de fixation (lame)

Généralités

Lire et conserver la notice d'utilisation



Le présent mode d'emploi est celui de la tondeuse à gazon sur batterie (désignée ci-après uniquement « tondeuse à gazon » ou « appareil »). Il contient des informations importantes sur la mise en service et l'utilisation.

Lisez attentivement la notice d'utilisation, en particulier les consignes de sécurité avant d'utiliser l'appareil. Le non-respect de cette notice d'utilisation peut entraîner des blessures graves ou des détériorations de l'appareil.

La notice d'utilisation se base sur les normes et règles en vigueur dans l'Union européenne. Tenez également compte à l'étranger des directives et législations spécifiques au pays.

Conservez la notice d'utilisation afin de pouvoir vous y reporter ultérieurement. Si vous transmettez l'appareil à un tiers, remettez-lui absolument cette notice d'utilisation.

Utilisation conforme à l'utilisation prévue

L'appareil est exclusivement conçue pour la tonte de pelouses de petite à moyenne taille dans les jardins privés et de loisirs.

Cet appareil est exclusivement destiné à une utilisation privée et n'est pas adapté à une utilisation professionnelle.

L'appareil ne doit pas être utilisé dans les cas de figure suivants:

- pour tailler des buissons, des haies ou des arbustes;
- pour couper ou broyer des plantes grimpantes ou l'herbe des toitures végétalisées ou poussant dans des jardinières;
- en tant que broyeur pour réduire des branches d'arbres ou de haies en petits morceaux;
- pour niveler les inégalités du sol.

Utilisez l'appareil uniquement comme décrit dans cette notice.

Toute autre utilisation sera considérée comme non conforme et risque d'entraîner des dommages matériels, voire physiques.

L'appareil n'est pas un jouet pour les enfants.

Le fabricant ou le distributeur décline toute responsabilité pour les dommages résultant d'une utilisation non conforme ou incorrecte.

Explication des symboles

Les symboles suivants sont utilisés dans cette notice d'utilisation, sur l'appareil ou sur l'emballage.



Ce symbole vous fournit des informations supplémentaires sur le montage ou le fonctionnement.



Déclaration de conformité (voir chapitre «Déclaration de conformité»): Les produits marqués par ce symbole répondent à toutes les consignes communautaires applicables de l'Espace économique européen.



Lire la notice d'utilisation



Prudence – Lame de coupe affûtée – Retirez le dispositif de blocage avant toute opération d'entretien

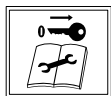

Retirez le dispositif de blocage avant toute opération d'entretien



Garder ses distances

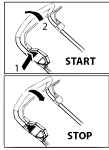

Allumer/éteindre l'appareil



Ce symbole indique le niveau de puissance sonore maximal L_{wa} .



Prudence! Lames de coupe affûtées. Les lames de coupe continuent à tourner après l'arrêt du moteur. Veuillez attendre que toutes les pièces en rotation se soient immobilisées.



N'exposez pas l'appareil à la pluie ou aux intempéries et ne l'utilisez pas dans un environnement humide.

Sécurité

Les mots d'avertissement suivants sont utilisés dans cette notice d'utilisation.

 **AVERTISSEMENT!**

Ce symbole/mot d'avertissement désigne un danger d'un niveau de risque moyen, qui, s'il n'est pas évité, peut entraîner la mort ou une blessure grave.

 **ATTENTION!**

Ce symbole/mot d'avertissement désigne un danger d'un niveau de risque réduit, qui, s'il n'est pas évité, peut entraîner une blessure légère à modérée.

AVIS!

Ce mot d'avertissement avertit d'éventuels dommages matériels.

Consignes de sécurité

AVERTISSEMENT!

Risque de blessure!

Une utilisation non conforme de la tondeuse peut entraîner des blessures. La lame de coupe rotative présente un risque de coupures graves et même un risque de sectionnement des parties du corps. Les objets happés et projetés par la tondeuse, ainsi qu'une manipulation incorrecte de la batterie représentent également un risque de blessure.

- Démarrez uniquement le moteur lorsque vos pieds sont à une distance de sécurité des lames.
- Ne placez jamais vos mains ou pieds sur ou sous des pièces qui tournent.
- Tenez vous à distance de la sortie de l'herbe et ne vous placez jamais sous le boîtier. N'intervenez jamais dans la sortie de l'herbe, même s'il n'y a aucun déchet de tonte à l'intérieur.
- Lors du réglage de la tondeuse à gazon, veillez à ne pas coincer vos doigts entre les lames de coupe en mouvement et les pièces fixes.
- Ne retirez pas le bac de récupération lorsque la tondeuse à gazon est en service.
- Portez des chaussures résistantes et des pantalons longs lorsque vous utilisez la tondeuse à gazon. N'utilisez jamais la tondeuse à gazon les pieds nus ou avec des sandales légères.
- Portez des gants de protection pendant l'utilisation.
- Évitez de porter des vêtements amples ou des vêtements avec des lacets qui pendent ou des ceintures.
- Tondez uniquement à la lumière du jour ou si la lumière artificielle est suffisante.

- N'ouvrez jamais le clapet de protection pendant le fonctionnement lorsque vous travaillez sans bac de ramassage.
- Évitez de travailler sur du gazon humide car vous pourriez glisser.
- Au démarrage du moteur, la tondeuse ne doit pas être basculée à moins qu'elle ne doive être soulevée lors de l'opération. Dans ce cas, ne la faites basculer qu'autant que nécessaire et soulevez uniquement le côté opposé à vous.
- Ne démarrez pas la tondeuse lorsque vous êtes devant le canal d'éjection.
- Utilisez la tondeuse uniquement en cycle pas à pas. Ne courez pas lorsque vous tondez.
- Soyez extrêmement prudent lorsque vous tournez et tirez la tondeuse vers vous.
- Veillez à ce que tous les écrous, boulons et vis soient bien serrés afin que la tondeuse fonctionne toujours en toute sécurité.
- Avant d'effectuer des modifications, éteignez toujours la tondeuse, attendez que toutes les pièces soient totalement arrêtées et refroidies et tirez la clé de sécurité.
- Vérifiez régulièrement le bac de ramassage afin de vérifier qu'il n'est pas usé et qu'il est toujours opérationnel.
- Veillez à une position stable de la tondeuse, en particulier en pente. Ne tondez pas sur des pentes très inclinées. Soyez particulièrement prudent lorsque vous changez de direction dans les pentes.
- Tondez perpendiculairement à la pente, jamais en montant ou en descendant.
- Vérifiez minutieusement le terrain sur lequel la tondeuse est utilisée et retirez tous les objets qui pourraient être happés et

projetés (ex. : branches, pierres, fruits tombés au sol et autres corps étrangers, également les taupinières).

- Ne levez ou ne portez jamais la tondeuse avec le moteur en marche. Coupez toujours la tondeuse à gazon lorsqu'elle est transportée, basculée ou déplacée en dehors des pelouses. Attendez que toutes les pièces rotatives se soient arrêtées et qu'elles aient entièrement refroidi.
- N'utilisez pas la tondeuse si elle est endommagée ou si les dispositifs de sécurité sont défectueux. Remplacez les pièces endommagées ou défectueuses uniquement par des accessoires d'origine.
- N'utilisez jamais la tondeuse si certains dispositifs de protection ou grilles de protection sont endommagés, ou si certains ne sont pas montés.
- Remplacez les pancartes d'information usées ou endommagées.
- Assurez-vous que les autres utilisateurs ont été correctement instruits et qu'ils ont attentivement lu et compris le mode d'emploi.
- Procédez régulièrement à la maintenance et au nettoyage de la tondeuse.
- Soyez extrêmement prudent lorsque vous tournez et tirez la tondeuse vers vous.
- Démarrez ou actionnez prudemment l'interrupteur de démarrage conformément aux instructions du fabricant. Respectez une distance suffisante entre les pieds et la lame de coupe.
- Laissez le moteur refroidir avant d'entreposer la machine.

- Lors du démarrage de la lame, veillez à ce que les lames de coupe ne puissent pas être déplacées, même lorsque la source de tension est coupée.

 **AVERTISSEMENT!**

Risque de décharge électrique!

Une installation électrique incorrecte ou une tension réseau trop élevée peut entraîner une décharge électrique.

- N'ouvrez pas l'appareil, mais confiez les réparations à des spécialistes. Adressez-vous pour cela à l'adresse SAV indiquée sur la carte de garantie. En cas de réparations exécutées soi-même, de raccordement non conforme ou d'utilisation incorrecte, tout droit à la garantie ou dédommagement devient caduc.
- Seules des pièces correspondant aux données initiales de l'appareil peuvent être utilisées pour les réparations. Des pièces mécaniques et électriques indispensables à la protection contre des sources de danger se trouvent dans cet appareil.
- Ne plongez pas le produit dans l'eau ou d'autres liquides.
- Tenez l'appareil à l'écart des flammes nues et des surfaces chaudes.
- Veillez à ce qu'aucune pièce métallique ne pénètre dans le compartiment de la batterie.
- Assurez-vous que les enfants n'insèrent aucun objet dans l'appareil.

 **AVERTISSEMENT!**

Dangers pour les enfants et personnes ayant des capacités physiques, sensorielles ou mentales réduites (par ex. des personnes avec un handicap partiel, des personnes âgées ou

aux capacités physiques et mentales réduites), ou ayant un manque d'expérience et de connaissances (par ex. des enfants d'un certain âge).

- L'appareil ne doit être utilisé que par des personnes ayant fêté leur 18e anniversaire et plus. L'appareil peut exceptionnellement être utilisé par des adolescents dans le cadre d'une formation professionnelle afin d'acquérir une compétence et sous la supervision d'un formateur. Il se peut que l'âge minimum de l'utilisateur soit déterminé par des réglementations locales.
- N'autorisez jamais des enfants ou d'autres personnes n'ayant pas pris connaissance de la notice d'utilisation à utiliser l'appareil.
- L'appareil ne doit pas être utilisé par des personnes ayant des capacités physiques, sensorielles ou mentales réduites ou par des personnes disposant de peu de connaissances ou d'expérience, sauf si:
 - elles sont surveillées ou encadrées par une personne responsable;
 - elles ont été initiées à l'utilisation sécurisée de l'appareil et ont compris les dangers en résultant.
- Les enfants ne doivent pas jouer avec l'appareil.
- Les enfants ne doivent pas nettoyer l'appareil ou se charger de son entretien.
- Ne faites jamais fonctionner la tondeuse lorsque d'autres personnes, en particulier des enfants, ou des animaux se trouvent à proximité. Respectez une distance minimale de 5 mètres.
- Ne laissez pas l'appareil sans surveillance pendant son fonctionnement.
- N'oubliez pas que l'utilisateur de l'appareil est responsable des accidents impliquant d'autres personnes ou leurs biens.

- Ne laissez pas les enfants jouer avec le film d'emballage. Ils risqueraient de s'empêtrer dedans et de s'étouffer.

AVIS!

Risque d'endommagement!

Une manipulation non conforme de l'appareil peut entraîner des détériorations de l'appareil.

- Il est strictement interdit de démonter et de modifier les dispositifs de protection se trouvant sur la tondeuse ou de monter des dispositifs de protection d'une autre marque.
- Avant utilisation, assurez-vous que les lames de coupe, les vis de lames et l'unité de tonte ne sont pas émoussées, usées ou endommagées. Les lames de coupe et boulons de fixation usés ou endommagés doivent être remplacés par ensemble pour éviter tout déséquilibre.
- N'utilisez pas la tondeuse pour tailler les arbustes et haies ou comme hacheuse pour broyer les découpes d'arbres et de haies ou pour éliminer les irrégularités du sol.
- Vérifiez minutieusement le terrain sur lequel la tondeuse sera utilisée et retirez tous les objets qui pourraient endommager la tondeuse, notamment les outils de coupe, pièces de fixation ou l'unité de coupe entière.
- En cas de terrain irrégulier, veillez à ce que les lames de coupe n'entrent pas en contact avec le sol.
- Coupez la tondeuse dès que le travail est terminé.
- Arrêtez la lame de coupe si la tondeuse doit être basculée à des fins de transport sur d'autres surfaces que de l'herbe et si la tondeuse fait des va-et-vient sur la surface à tondre.
- Si la tondeuse commence à vibrer plus qu'à l'accoutumée, procédez immédiatement à un contrôle. Arrêtez

immédiatement la tondeuse et retirez la clé de sécurité. Veillez à ce que tous les écrous, boulons et vis soient bien serrés et recherchez les éventuels dommages. Procédez aux réparations nécessaires sur les pièces endommagées.

- Vérifiez si la tondeuse est endommagée lorsqu'elle est entrée en contact avec un corps étranger.
- Ne bloquez jamais l'étrier de sécurité et l'interrupteur de sécurité.
- Faites toujours réparer les dommages avant de remettre la tondeuse en service.
- Arrêtez la tondeuse, retirez la clé de contact et veillez à ce que toutes les pièces mobiles se soient totalement immobilisées et refroidies :
 - lorsque vous n'utilisez pas la tondeuse,
 - pour libérer une lame bloquée,
 - pour éliminer les bouchons obstruant le canal d'évacuation,
 - pour régler la hauteur de coupe,
 - pour vider le bac,
 - lorsqu'un corps étranger s'est introduit à l'intérieur (Recherchez d'éventuels dommages sur la tondeuse à gazon et procéder aux réparations nécessaires avant de redémarrer et de travailler avec la tondeuse à gazon.),
 - pour soulever ou transporter la tondeuse,
 - pour basculer ou transporter la tondeuse (ex. de/vers la pelouse ou sur la route),
 - avant de vérifier ou nettoyer la tondeuse à gazon ou d'effectuer d'autres travaux.
- En cas d'accident ou de panne de la machine, arrêtez la tondeuse à gazon, retirez la clé et demandez de l'aide le cas échéant. La tondeuse à gazon ne peut être remise en service qu'une fois son fonctionnement impeccable rétabli et validé.

Dangers résiduels

Malgré une utilisation conforme, on ne peut exclure entièrement les dangers résiduels non apparents. Selon le type et la construction de la tondeuse à gazon, les dangers potentiels suivants peuvent émaner :

- Coupures en cas de lame pas protégée,
- Blessures liées aux projections de pierres ou de terre,
- Risques pour la sécurité en cas de visibilité ou d'éclairage insuffisant,
- Atteintes à la santé en raison des vibrations, si l'appareil est utilisé pendant une longue durée ou s'il n'est pas utilisé et entretenu correctement.

Première mise en service

Contrôler l'appareil et l'étendue de la fourniture

⚠ AVERTISSEMENT!

Risque d'étouffement!

Les enfants risquent de s'empêtrer dans le film d'emballage en jouant et de s'étouffer.

- Veillez à ce que les enfants ne jouent pas avec le film d'emballage.

AVIS!

Risque de détérioration!

Si vous ouvrez l'emballage de manière imprudente avec un couteau tranchant ou un objet pointu, l'appareil risque d'être endommagé.

- Ouvrez l'emballage avec précaution.
1. Sortez l'appareil de l'emballage des deux mains.
 2. Vérifiez si la livraison est complète (voir le chapitre «Étendue de la livraison/ Composants»).
 3. Vérifiez si l'appareil et les pièces individuelles ne présentent pas de dommages. Ne mettez pas en service un appareil endommagé et adressez-vous au fabricant à l'adresse SAV indiquée sur la carte de garantie.

Monter la tondeuse

1. Relevez le couvercle de protection **8** et retirez la clé de sécurité **14** (voir **fig.1**).



Pour pouvoir retirer la clé de sécurité, vous devez légèrement la pousser.

2. Refermez le couvercle de protection.
3. Placez les rondelles d'appui **15**, placez le levier de fermeture rapide **11** de l'extérieur dans les alésages de la tringlerie du longeron de guidage **9** et rabattez la tringlerie du longeron de guidage vers le haut. (voir **fig. 2**)
4. Déplacez le longeron de guidage sur la tringlerie de manière à ce que les alésages soient superposés à la hauteur correspondante (voir **fig. 3**).
5. Placez les rondelles d'appui **15** sur le filetage du levier de fermeture rapide **11**.
6. Placez le levier de fermeture rapide de l'extérieur dans l'alésage du longeron de guidage et de la tringlerie (voir **fig. 3**).
7. Placez les boulons **16** de l'intérieur sur le filetage du levier de fermeture rapide et tournez le levier de fermeture rapide jusqu'à ce qu'ils se fixent lors de la fermeture.
8. Retirez les serre-câbles **12** de la tringlerie du longeron de guidage.
9. Placez le câble **10** sur la tringlerie du longeron de guidage et remettez les serre-câbles de manière à ce que le câble soit dans l'évidement.
10. Placez la tringlerie du longeron de guidage à un angle souhaité et fixez-la en resserrant le levier de fermeture rapide.

Replier le longeron de guidage

Lorsque vous souhaitez transporter ou stocker la tondeuse, vous pouvez replier le longeron de guidage pour gagner de la place.

1. Relevez le levier de fermeture rapide **11**.
2. Dévissez le levier de fermeture rapide de manière à ce qu'il y ait un jeu entre le longeron de guidage **2** et la tringlerie du longeron de guidage **9**.
3. Relevez le longeron de guidage.
4. Vissez le levier de fermeture rapide et abaissez-le pour fixer le longeron de guidage.

Placer / Retirer l'accu

1. Ouvrez le compartiment à batterie en soulevant le verrouillage puis en relevant le couvercle de protection **8** (voir **fig. 4**).
2. Insérez la batterie avec les contacts vers le bas sur le rail du chargeur dans le logement jusqu'à ce qu'elle s'encliquète.
3. Refermez le couvercle de protection.

Pour pouvoir retirer la batterie, vous devez soulever le verrouillage **17**.

Utilisation

AVERTISSEMENT!

Risque de blessure!

Une utilisation non conforme de la tondeuse peut entraîner des blessures. La lame de coupe rotative présente un risque de coupures graves et même un risque de sectionnement des parties du corps. Les objets happés et projetés par la tondeuse représentent également un risque de blessure.

- Lorsque vous effectuez les réglages de l'appareil, faites attention de ne pas vous coincer les doigts entre la lame de coupe mobile et les pièces fixes.
- Si vous travaillez sans bac de ramassage, n'ouvrez pas le capot de protection lorsque l'appareil fonctionne.

Régler la hauteur de coupe

1. Assurez-vous que la clé de sécurité **14** est retirée.
2. Poussez le réglage de hauteur de coupe **7** vers le boîtier et réglez-le à la position souhaitée.

Soulevez légèrement la tondeuse à cet effet.

La position 1 est pour une herbe particulièrement courte (25 mm), la position 6 pour une herbe haute (75 mm).

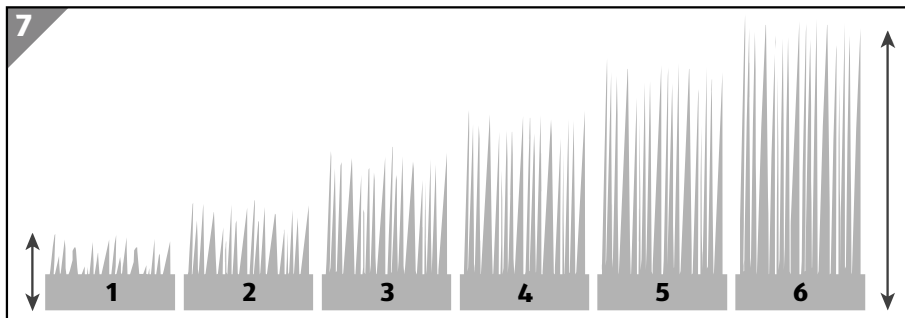

3. Poussez le réglage de hauteur de coupe vers l'extérieur afin qu'il s'encliquète dans la position souhaitée.

Mise en marche et arrêt

1. Insérez la clé de sécurité **14** dans l'ouverture prévue jusqu'à ce qu'elle s'encliquète.
2. Assurez-vous que la tondeuse est placée dans un lieu approprié et que les lames ne peuvent pas provoquer de blessures ou dommages.
3. Pour démarrer la tondeuse, appuyez sur le bouton de sécurité **13** et maintenezle enfoncé.

4. Soulevez l'étrier de sécurité **1**.

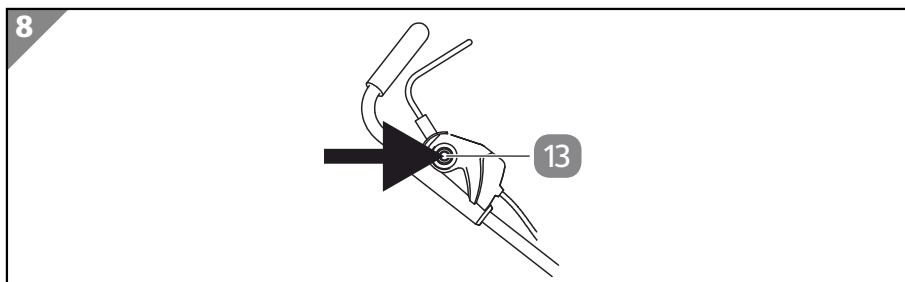

Le moteur démarre et les lames commencent à tourner.

Le moteur démarre et les lames tournent tant que l'étrier de sécurité est soulevé.

Dès que le moteur démarre, vous pouvez relâcher le bouton de sécurité.

5. Pour arrêter la tondeuse, relâchez l'étrier de sécurité qui retourne automatiquement en position normale. Le moteur s'arrête.
6. Attendez que toutes les pièces rotatives se soient complètement arrêtées.

Utiliser le bac de ramassage

1. Placez les sangles en plastique du panier du bac à herbe sur le cadre du bac à herbe.
2. Assurez-vous que la clé de sécurité **14** est retirée.
3. Ouvrez le clapet de protection **6** sur le canal d'éjection.
4. Soulevez le clapet et placez le bac de ramassage **5** sur le canal d'éjection. Veillez à son positionnement correct.
5. Utilisez la tondeuse comme décrit au chapitre « Mise en marche et arrêt ».

L'herbe tondue est maintenant recueillie dans le bac de ramassage.

Vider le bac de ramassage

L'indicateur de niveau de remplissage **3** est ouvert pendant le fonctionnement par le flux d'air qui circule dans le bac de ramassage **5**. Si l'indicateur de niveau de remplissage reste fermé pendant le fonctionnement, cela signifie que le bac de ramassage est plein et qu'il doit être vidé.

1. Interrompez la tonte et arrêtez la tondeuse.
2. Attendez que toutes les pièces rotatives se soient entièrement arrêtées et que la tondeuse ait entièrement refroidi.

Assurez-vous que la clé de sécurité **14** est retirée.

3. Retirez le bac de ramassage et déversez l'herbe recueillie.



Vous pouvez également utiliser la tondeuse sans bac de ramassage. L'herbe tondue est alors directement déversée sur la pelouse par le canal d'éjection. Dans ce cas, n'ouvrez pas le clapet de protection **6** pendant le fonctionnement.

Utilisation du kit mulching

L'utilisation du mulching évite que l'herbe soit projetée vers l'arrière en bloquant le bac de réception. Cela signifie que l'herbe coupée est renvoyée sur la pelouse au fur et à mesure de la tonte.

1. Ouvrez le clapet de protection arrière **6**, maintenez-le dans cette position et poussez le kit mulching **18** dans le bac d'éjection arrière. Pousser vers l'arrière et enclencher. (voir **fig. 5**)
2. Poussez vers l'arrière au niveau de la partie arrière de la poignée, afin de desserrer et retirer le kit mulching.

Nettoyage et entretien

AVIS!

Risque de court-circuit !

L'eau pénétrée dans la tubulure ou d'autres liquides, peuvent causer un court-circuit.

- Ne plongez jamais l'appareil dans l'eau ou dans tout autre liquide.
- Veillez à ce que de l'eau ou d'autres liquides ne pénètrent pas dans le boîtier.

AVIS!

Risque d'endommagement!

Un nettoyage incorrectement effectué peut endommager l'appareil.

- N'utilisez pas de produit de nettoyage agressif, brosse à poils métalliques ou en nylon ou d'objets de nettoyage pointus ou

métalliques comme des couteaux, spatules rigides ou autres. Cela pourrait endommager les surfaces.

- Retirez la batterie avant de nettoyer l'appareil.
- Nettoyez minutieusement le boîtier et le canal d'éjection après chaque utilisation et laissez toutes les pièces sécher correctement. Les résidus d'herbes humides peuvent durcir ou commencer à moisir et sont alors difficiles à retirer.
- Éliminez l'ensemble des résidus d'herbes avec un balai ou une brosse.
- Nettoyez toutes les surfaces lisses avec un chiffon humide.
- Appliquez de l'huile écologique sur toutes les pièces mobiles.
- Vérifiez régulièrement le bac de ramassage s'il n'est pas usé et s'il est toujours opérationnel.
- Veillez régulièrement à ce que tous les écrous, boulons et vis soient bien serrés afin que la tondeuse fonctionne en toute sécurité.
- Remplacez les pièces usées ou endommagées.

Service de réparation

Les réparations qui concernent les outils électriques doivent uniquement être réalisées par un électricien professionnel. En cas d'expédition de la machine à des fins de réparation, veuillez décrire les défauts constatés.

Remplacer la lame

 **ATTENTION!**

Risque de blessure!

Un entretien non conforme peut entraîner des blessures.

- Lorsque vous effectuez les réglages de la tondeuse, faites attention de ne pas vous coincer les doigts entre la lame de coupe mobile et les pièces fixes.
- Portez toujours des gants de protection lorsque vous manipulez la lame de coupe.
- Lorsque vous entretenez la lame de coupe, veillez à ce qu'elle puisse tourner même si la source de tension est coupée.

- Remplacez la lame de coupe exclusivement par une pièce de rechange d'origine (voir chapitre «Liste des pièces de rechange»).

Les lames endommagées et usées ne doivent plus être utilisées et doivent être remplacées par des pièces de rechange d'origine du fabricant. Vérifiez régulièrement si la lame est émoussée ou endommagée. Procédez au remplacement comme suit :

1. Vérifiez que toutes les pièces mobiles se sont complètement immobilisées et que la tondeuse a refroidi.
2. Retirez la clé de sécurité **14** et la batterie.
3. Placez la tondeuse sur le côté.
4. Desserrez la vis de fixation **20** avec un tournevis et retirez-la avec la rondelle d'appui (voir **fig. 6**).
5. Retirez la lame **19**.
6. Mettez en place une lame neuve sur le disque entraîneur .
7. Remettez la rondelle d'appui et la vis de fixation sur la lame et vissez-les.

Avant toute nouvelle mise en service, veillez à ce que la lame neuve soit correctement fixée et positionnée.



Les appareils dans lesquels des batteries sont insérées ou auxquels des batteries sont jointes, de même que les batteries elles-mêmes ne doivent être expédiés que dans des cas exceptionnels et uniquement sur accord préalable du service technique, joignable au numéro de téléphone indiqué sur la carte de garantie.

Transport et stockage

AVERTISSEMENT!

Risque de blessure et d'endommagement!

Un transport non conforme de l'appareil et de la batterie peut entraîner des blessures et des dommages.

- Si l'appareil doit être transporté dans un véhicule, il convient de le positionner et de le fixer de manière sûre.
- Afin de protéger la batterie d'une décharge profonde, rechargez-la complètement avant de la stocker pendant une longue période.
- Lorsque vous transportez ou stockez la batterie, protégez les contacts avec du scotch ou emballez-la dans un sac en plastique ou une boîte.
- Avant le transport et le stockage, assurez-vous que toutes les pièces sont sèches.
- Si nécessaire, desserrez les fermetures rapides et montez le longeron de guidage **2** et la tringlerie **9** avec précaution.
- Conservez toujours la tondeuse et la batterie dans un endroit sec.
- Protégez la tondeuse et la batterie contre les rayons du soleil.
- Stockez la tondeuse et la batterie à l'abri des enfants, dans un endroit fermé et à une température de stockage entre +5 °C et +20 °C.
- Les transports des batteries par des particuliers ne sont pas soumis aux directives sur les matières dangereuses, lorsque le chargement est correctement transporté, si ces marchandises sont conditionnées pour la vente au détail et destinées à un usage personnel ou domestique.
- L'envoi d'appareils dans lesquels des batteries sont insérées ou auxquels des batteries sont jointes, de même que l'envoi de différentes batteries ne doit être effectué que par des spécialistes d'envoi de colis, des transporteurs ou des entreprises de logistique faisant appel à du personnel qualifié.

Dépannage

Défaut	Cause possible	Solution
Le moteur ne démarre pas.	La batterie est vide.	Chargez la batterie.
	La batterie est défectueuse.	Faites remplacer la batterie. Contactez l'adresse du service après-vente indiquée sur la carte de garantie.
	La clé de sécurité n'est pas insérée.	Introduisez la clé de sécurité (chapitre « Mise en marche et arrêt »)
	L'étrier de sécurité a été soulevé sans que le bouton de sécurité n'ait été enfoncé.	Maintenez le bouton de sécurité enfoncé lorsque vous soulevez l'étrier de sécurité (chapitre « Mise en marche et arrêt »).
La tondeuse fait du bruit ou vibre beaucoup.	La lame est endommagée.	Remplacez la lame (voir Chapitre « Remplacer la lame »).
	La lame est desserrée.	Vérifiez la position de la lame et serrez la vis de fixation si nécessaire (voir Chapitre « Remplacer la lame »).
La puissance de tonte est réduite.	La lame est émoussée.	Remplacez la lame (voir Chapitre « Remplacer la lame »).
	La batterie est défectueuse.	Faites remplacer la batterie. Contactez l'adresse du service après-vente indiquée sur la carte de garantie.
	La hauteur de coupe n'est pas adaptée pour la hauteur de la pelouse.	Réglez une hauteur de coupe appropriée (voir Chapitre « Régler la hauteur de coupe »).

Défaut	Cause possible	Solution
L'herbe tondue n'est pas correctement recueillie.	Le bac est obstrué.	Retirez le bac de ramassage et déversez-le (voir Chapitre « Vider le bac de ramassage »).
	Le canal d'éjection est obstrué.	Nettoyez le canal d'éjection avec une brosse à poils longs ou un objet similaire approprié.
	L'herbe est trop humide.	Tondez uniquement de l'herbe sèche.

Données techniques

Tondeuse sur batterie

Modèle	FN-ARM 4037
Art.-Nr.	6867
Régime nominal:	2900 min ⁻¹
Largeur de coupe:	370 mm
Réglage de la hauteur:	25–75 mm / 6 Positions
Volume de sac:	40 l
Poids:	11,5 kg
Tension:	40 V=== (Courant continu)
Indice de protection:	IPX1
Niveau de puissance acoustique mesuré L_{wa} (2000/14/CE):	91,0 dB (A); K=2,8 dB(A)
Niveau de puissance acoustique garanti L_{wa} (2000/14/CE):	96 dB (A)
Niveau de pression sonore L_{pA} :	79,8 dB (A); K=3,0 dB(A)
Vibrations a_h (EN 60335):	0,48 m/s ² ; K=1,5 m/s ²
Classe de protection:	III

Informations sur la batterie et le chargeur

Utilisez uniquement l'appareil en combinaison avec des batteries et des chargeurs Activ Energy® respectant les spécifications techniques suivantes :

Adapté pour Activ Energy®

Type de batteries :	20/40 V === 90 Wh/ Li-Ion
Modèles :	XYZ562a
Temps de charge :	20 V ===(x2)/ 90 Wh = env. 95 min.
Type de chargeurs :	21 V ===/ 4,0 A
Modèles :	XYZ563a

Veillez consulter les informations techniques concernant la batterie et le chargeur.

Avertissement: La valeur d'émission de vibrations indiquée a été mesurée en appliquant une méthode d'essai normalisée.

La valeur d'émission de vibrations réelle peut différer de la valeur indiquée en fonction de la façon dont la tondeuse est utilisée. Cela peut augmenter considérablement la sollicitation vibratoire sur l'ensemble de la période de travail.

La valeur d'émission de vibrations réelle peut différer de la valeur indiquée en fonction de la façon dont la tondeuse est utilisée.

Le niveau de vibration peut être utilisé pour comparer différents outils électriques.

Il peut également servir à effectuer une estimation provisoire de la sollicitation vibratoire.

Pour obtenir une estimation précise de la sollicitation vibratoire, il convient également de prendre en compte les périodes durant lesquelles l'appareil est éteint ou fonctionne, mais n'est pas réellement utilisé. Cela peut réduire considérablement la sollicitation vibratoire sur l'ensemble de la période de travail.

Mettez en place des mesures de sécurité supplémentaires pour protéger l'utilisateur contre les effets des vibrations, par exemple: l'entretien des outils électriques et des accessoires, le maintien des mains au chaud ou l'organisation des procédures de travail.



Veillez noter qu'en vertu de l'ordonnance allemande sur la protection contre le bruit des machines (Maschinenlärmschutzverordnung) de septembre 2002, cet appareil ne peut pas être utilisé en zone résidentielle les dimanches et les jours fériés, ainsi qu'entre 20:00 et 7:00 les jours ouvrables. Cette interdiction d'utilisation s'applique également aux heures suivantes de la journée: entre 7:00 et 9:00, entre 13:00 et 15:00 et entre

17:00 et 20:00. Veuillez également respecter les réglementations locales relatives à la protection contre le bruit!

Prenez soin de limiter autant que possible l'émission de bruit et de vibrations.

- N'utilisez qu'un appareil en parfait état.
- Entretenez et nettoyez l'appareil régulièrement.
- Adaptez votre méthode de travail à l'appareil.
- Ne surchargez pas l'appareil.
- Si besoin, faites vérifier l'appareil.
- Éteignez l'appareil quand vous ne l'utilisez pas.
- Porter des gants de protection.

Pièces de rechange

Si vous avez besoin d'accessoires ou de pièces de rechange, veuillez vous adresser à notre service après-vente.

N'utilisez pour travailler avec cet appareil que des pièces supplémentaires recommandées par notre entreprise. Dans le cas contraire, l'utilisateur ou des personnes se trouvant à proximité pourraient subir de graves blessures et l'appareil pourrait être endommagé.

Lors de la commande de pièces de rechange, les indications suivantes doivent être fournies:

- Type de machine
- Référence de la machine
- Lame Art.-N°.: 77010339

L'appareil peut fonctionner avec les batteries 20/40 V de la marque Activ Energy.

Utilisez cet appareil uniquement avec les accus et chargeurs mentionnés au chapitre « Caractéristiques techniques », ne l'utilisez pas avec des accus d'autres fabricants.

Déclaration de conformité

Déclaration de conformité CE

Nous, Mogatec GmbH, Im Grund14, D-09430 Drebach, Allemagne

déclarons en toute responsabilité, que le produit

Tondeuse sur batterie

FN-ARM 4037 Ferrex

40 V DC / Largeur de coupe 370 mm

auquel se rapporte la présente déclaration, est conforme aux exigences de sécurité et de santé en vigueur de la directive européenne **2006/42/EG (directive Machines), 2000/14/EG+2005/88/EG (directive Bruits), 2014/30/EU (directive CEM), 2011/65/EU changé par (EU) 2015/863 (directive RoHS)** modifications incluses.

Pour une application correcte des exigences de sécurité et de santé indiquées dans les directives européennes, les normes et/ou spécifications techniques suivantes ont été appliquées:

EN 60335-1:2012+A11:2014+A13:2017+A1:2019+A14:2019+A2:2019 +A15:2021;

EN 60335-2-77:2010; EN 62233:2008; EN IEC 55014-1:2021; EN IEC 55014-2:2021; EN IEC 63000:2018

Seul le fabricant est responsable de la présentation de la déclaration de conformité

L'objet décrit ci-dessus de la déclaration est conforme à la directive 2011/65/UE du Parlement européen et du Conseil du 8 juin 2011 concernant la limitation de l'utilisation de certaines substances dans les appareils électriques et électroniques.

Niveau de puissance acoustique mesuré : 91 dB(A)

Niveau de puissance acoustique garanti : 96 dB(A)

Méthode d'évaluation de la conformité selon l'Annexe VI/ Directive 2000/14/CE + 2005/88/EG

Organisme de contrôle : 1878 VERICERT SRL

Via L. Masotti n. 5, 48124 - in Fornace Zarattini (RA), Italy

L'année de fabrication est indiquée sur la plaque de l'appareil et est également repérable sur le numéro de série consécutif.

Drebach, 26.10.2022

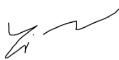

Yi Zhou, Head of Product Management

Conservation des documents techniques :

Yi Zhou

MOGATEC GmbH,

Im Grund 14,

D-09430 Drebach, GERMANY

Élimination

Élimination de l'emballage



Éliminez l'emballage selon les sortes. Mettez le carton dans la collecte de vieux papier, les films dans la collecte de recyclage.

Mise au rebut de l'appareil usagé

Applicable dans l'Union européenne et dans d'autres pays européens avec des systèmes de collecte séparée selon les matières à recycler.



Le symbole indiquant une poubelle barrée signifie que les équipements électriques et électroniques ne doivent pas être jetés avec les ordures ménagères. Les consommateurs sont légalement tenus de déposer les équipements électriques et électroniques en fin de vie dans un point de collecte prévu à cet effet. Cela permet de garantir un recyclage

respectueux de l'environnement et des ressources.

Les piles et batteries qui ne sont pas solidement fixées à l'équipement électrique ou électronique et qui peuvent être retirées sans être détruites doivent être ôtées de l'appareil avant que celui-ci ne soit déposé dans un point de collecte et doivent être éliminées conformément aux dispositions prévues. Il en va de même pour les lampes qui peuvent être retirées de l'appareil sans être détruites.

Les propriétaires privés d'appareils électriques et électroniques peuvent les déposer dans les points de collecte des organismes publics chargés de l'élimination des déchets ou dans les points de collecte mis en place par les fabricants ou les distributeurs. Le dépôt des appareils usagés est gratuit.

Cette obligation de reprise gratuite s'applique aussi bien en cas d'achat en magasin qu'en cas de livraison à domicile. L'obligation de reprise s'applique au lieu de la livraison. Les frais de transport ne peuvent pas être facturés pour les appareils repris.

De manière générale, les distributeurs ont l'obligation de garantir la reprise gratuite des appareils usagés en mettant à disposition des solutions de reprise appropriées à une distance raisonnable.

Les consommateurs ont la possibilité de se débarrasser gratuitement d'un appareil usagé auprès d'un distributeur tenu de le reprendre s'ils achètent un appareil neuf équivalent ayant essentiellement la même fonction. Il en va de même pour les livraisons destinées à un ménage privé. En ce qui concerne la vente à distance, cette possibilité d'enlèvement gratuit lors de l'achat d'un appareil neuf est limitée aux échangeurs de chaleur, aux appareils à écran et aux gros appareils ayant au moins un bord extérieur d'une longueur supérieure à 50 cm. Lors de la conclusion du contrat de

vente, le distributeur doit demander au consommateur s'il a l'intention de retourner un produit. En outre, les consommateurs peuvent déposer gratuitement jusqu'à trois appareils usagés d'un même type dans un point de collecte d'un distributeur, sans que cela soit lié à l'achat d'un appareil neuf. La longueur des bords de chaque appareil ne doit toutefois pas dépasser 25 cm.



Les piles et les batteries ne doivent pas être jetées avec les ordures ménagères !

En tant que consommateur, vous êtes dans l'obligation légale d'apporter toutes les piles et batteries, qu'elles contiennent ou non des substances toxiques*, dans un point de collecte de votre commune/quartier ou d'un commerce, afin qu'elles soient recyclées dans le respect de l'environnement. Les piles et les batteries doivent être éliminées séparément de l'appareil.

* désignées par : Cd = Cadmium, Hg = Mercure, Pb = Plomb, Li = Lithium

Übersicht

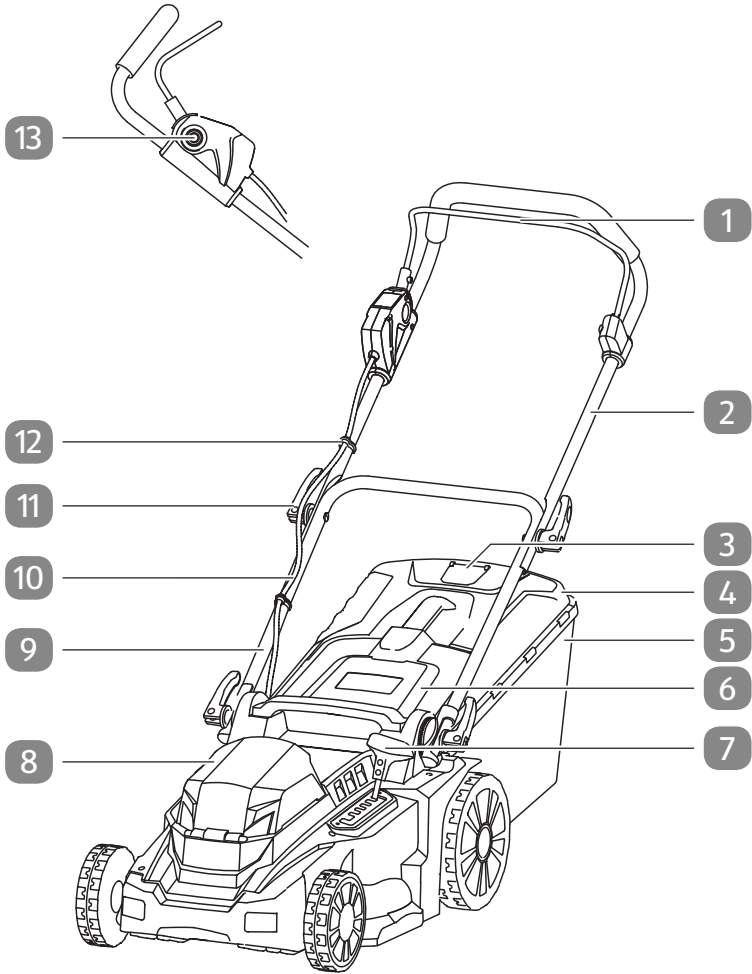

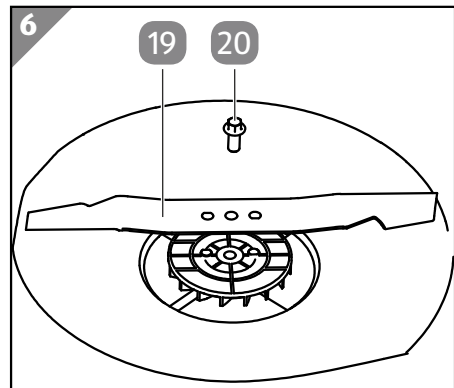
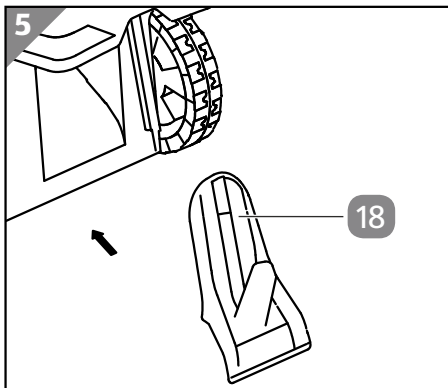
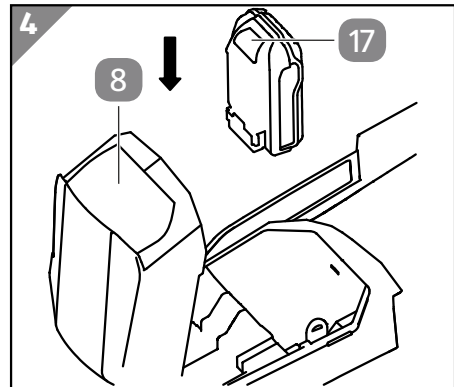
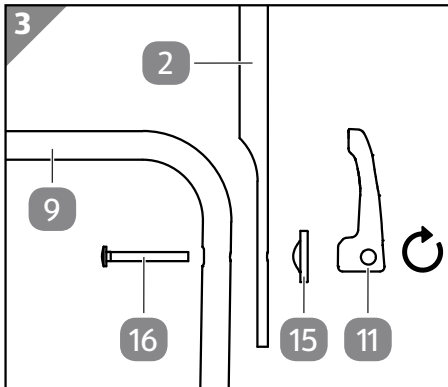
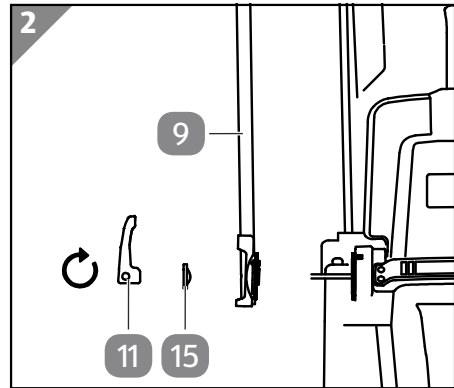
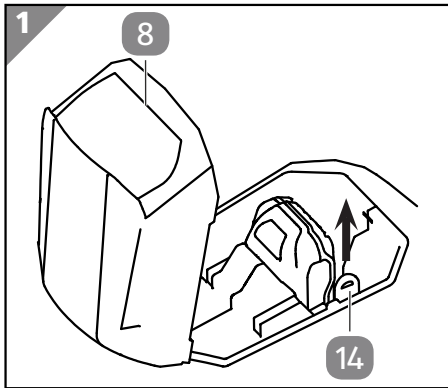

Inhaltsverzeichnis

Übersicht.....	62
Lieferumfang/Geräteteile.....	65
Allgemeines.....	66
Bedienungsanleitung lesen und aufbewahren.....	66
Bestimmungsgemäßer Gebrauch.....	66
Zeichenerklärung.....	67
Sicherheit.....	68
Sicherheitshinweise.....	68
Restrisiken.....	76
Erstinbetriebnahme.....	76
Gerät und Lieferumfang prüfen.....	76
Rasenmäher zusammensetzen.....	77
Führungsholm zusammenklappen.....	77
Akku einsetzen / entnehmen.....	78
Bedienung.....	78
Schnitthöhe einstellen.....	78
Ein- und Ausschalten.....	79
Grasfangbox benutzen.....	80
Grasfangbox entleeren.....	80
Mulchkit benutzen.....	81
Reinigung und Wartung.....	81
Reparaturdienst.....	82
Schneidmesser austauschen.....	82
Transport und Aufbewahrung.....	84
Fehlersuche.....	85
Technische Daten.....	86
Angaben zu Akku und Ladegerät.....	87
Ersatzteile.....	88
Konformitätserklärung.....	89
Entsorgung.....	90

Lieferumfang/Geräteteile

- 1 Sicherheitsbügel
- 2 Führungsholm
- 3 Füllstandsanzeige
- 4 Deckel (Grasfangbox)
- 5 Grasfangbox
- 6 Schutzklappe
- 7 Schnitthöheneinstellung
- 8 Schutzabdeckung
- 9 Führungsholm-Gestänge
- 10 Kabel
- 11 Schnellverschluss-Hebel, 4x
- 12 Kabelklemme, 2x
- 13 Sicherungstaster
- 14 Sicherheitsschlüssel
- 15 Unterlegscheibe (Schnellverschluss), 4x
- 16 Bolzen, 2x
- 17 Entriegelung für Akku
- 18 Mulchkit
- 19 Schneidmesser
- 20 Befestigungsschraube (Schneidmesser)

Allgemeines

Bedienungsanleitung lesen und aufbewahren



Diese Bedienungsanleitung gehört zu diesem Akku-Rasenmäher (im Folgenden auch "Rasenmäher" oder "Gerät" genannt). Sie enthält wichtige Informationen zur Inbetriebnahme und Handhabung.

Lesen Sie die Bedienungsanleitung, insbesondere die Sicherheitshinweise, sorgfältig durch, bevor Sie das Gerät einsetzen. Die Nichtbeachtung dieser Bedienungsanleitung kann zu schweren Verletzungen oder Schäden am Gerät führen.

Die Bedienungsanleitung basiert auf den in der Europäischen Union gültigen Normen und Regeln. Beachten Sie im Ausland auch landesspezifische Richtlinien und Gesetze.

Bewahren Sie die Bedienungsanleitung für die weitere Nutzung auf. Wenn Sie das Gerät an Dritte weitergeben, geben Sie unbedingt diese Bedienungsanleitung mit.

Bestimmungsgemäßer Gebrauch

Das Gerät ist ausschließlich zum Schneiden von kleinen bis mittleren Rasenflächen im privaten Haus- und Hobbygarten konzipiert.

Dieses Gerät ist ausschließlich für den Privatgebrauch bestimmt und nicht für den gewerblichen Bereich geeignet.

Das Gerät darf nicht eingesetzt werden:

- zum Trimmen von Büschen, Hecken und Sträuchern,
- zum Schneiden und Zerkleinern von Rankengewächse oder Rasen auf Dachpflanzungen oder in Balkonkästen,
- als Häcksler zum Zerkleinern von Baum- und Heckenabschnitten,
- zum Einebnen von Bodenunebenheiten.

Verwenden Sie das Gerät nur wie in dieser Anleitung beschrieben. Jede andere Verwendung gilt als nicht bestimmungsgemäß und kann zu Sachschäden oder sogar zu Personenschäden führen. Das Gerät ist kein Kinderspielzeug.

Der Hersteller oder Händler übernimmt keine Haftung für Schäden, die durch nicht bestimmungsgemäßen oder falschen Gebrauch entstanden sind.

Zeichenerklärung

Die folgenden Symbole werden in dieser Bedienungsanleitung, auf dem Gerät oder auf der Verpackung verwendet.



Dieses Symbol gibt Ihnen nützliche Zusatzinformationen zum Zusammenbau oder Betrieb.



Konformitätserklärung (siehe Kapitel „Konformitätserklärung“): Mit diesem Symbol gekennzeichnete Produkte erfüllen alle anzuwendenden Gemeinschaftsvorschriften des Europäischen Wirtschaftsraums.



Bedienungsanleitung lesen



Vorsicht – Scharfe Schneidmesser – Sperreinrichtung ziehen vor Instandhaltungsarbeiten



Sperreinrichtung ziehen vor Instandhaltungsarbeiten



Abstand halten

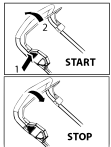

Gerät ein-/ ausschalten



Das Symbol zeigt den maximalen Schalleistungspegel L_{wa} .



Vorsicht! Scharfe Schneidmesser. Die Schneidmesser drehen sich weiter, nachdem der Motor abgeschaltet wurde. Warten Sie, bis alle rotierenden Teile zum Stillstand gekommen sind.



Setzen Sie das Gerät keinem Regen oder anderen Witterungseinflüssen aus, und benutzen Sie es nicht in nasser oder feuchter Umgebung.

Sicherheit

Die folgenden Signalworte werden in dieser Bedienungsanleitung verwendet.

 **WARNUNG!**

Dieses Signalsymbol/-wort bezeichnet eine Gefährdung mit einem mittleren Risikograd, die, wenn sie nicht vermieden wird, den Tod oder eine schwere Verletzung zur Folge haben kann.

 **VORSICHT!**

Dieses Signalsymbol/-wort bezeichnet eine Gefährdung mit einem niedrigen Risikograd, die, wenn sie nicht vermieden wird, eine geringfügige oder mäßige Verletzung zur Folge haben kann.

HINWEIS!

Dieses Signalwort warnt vor möglichen Sachschäden.

Sicherheitshinweise

 **WARNUNG!**

Verletzungsgefahr!

Unsachgemäßer Gebrauch des Rasenmähers kann zu Verletzungen führen. Die rotierenden Schneidmesser können schwere Schnittverletzungen verursachen und sogar Körperteile abtrennen. Ebenso besteht Verletzungsgefahr durch Gegenstände, die vom

Rasenmäher erfasst und herumgeschleudert werden sowie durch falsche Handhabung des Akkus.

- Starten Sie den Motor erst dann, wenn Ihre Füße in sicherem Abstand von den Schneidmessern sind.
- Führen Sie niemals Hände oder Füße an oder unter rotierende Teile.
- Halten Sie sich immer vom Grasauswurf fern, und fassen Sie niemals unter das Gehäuse. Greifen Sie niemals in den Grasauswurf, auch wenn dort noch Schnittgut liegt.
- Achten Sie beim Einstellen des Rasenmähers darauf, dass Sie nicht die Finger zwischen sich bewegenden Schneidmessern und feststehenden Teilen einklemmen.
- Nehmen Sie die Grasfangbox nicht ab, wenn der Rasenmäher in Betrieb ist.
- Tragen Sie feste Schuhe und lange Hosen während Sie den Rasenmäher benutzen. Verwenden Sie den Rasenmäher nie barfuß oder in leichten Sandalen.
- Tragen Sie während der Benutzung Schutzhandschuhe.
- Tragen Sie keine lose Kleidung oder Kleidung mit hängenden Schnüren oder Gürteln.
- Mähen Sie nur bei Tageslicht oder bei guter künstlicher Beleuchtung.
- Öffnen Sie bei Betrieb nicht die Schutzklappe, wenn Sie ohne Grasfangbox arbeiten.
- Vermeiden Sie das Arbeiten auf nassem Rasen, da Sie ausrutschen können.
- Beim Starten oder Anlassen des Motors darf der Rasenmäher nicht gekippt werden, es sei denn, er muss bei dem Vorgang angehoben werden. In diesem Fall kippen Sie ihn nur so weit,

wie es unbedingt erforderlich ist, und heben Sie nur die vom Benutzer abgewandte Seite hoch.

- Starten Sie den Rasenmäher nicht, wenn Sie vor dem Grasauswurf stehen.
- Führen Sie den Rasenmäher nur im Schritttempo. Laufen Sie nicht beim Mähen.
- Seien Sie äußerst vorsichtig, wenn Sie wenden und den Rasenmäher zu sich heranziehen.
- Sorgen Sie dafür, dass alle Muttern, Bolzen und Schrauben stets fest angezogen sind und der Rasenmäher in einem sicheren Arbeitszustand ist.
- Bevor Sie Änderungen vornehmen, schalten Sie den Rasenmäher immer aus, warten Sie, bis alle Teile vollständig zum Stillstand gekommen und abgekühlt sind, und ziehen Sie den Sicherheitsschlüssel.
- Prüfen Sie regelmäßig die Grasfangbox auf Verschleiß oder Verlust der Funktionsfähigkeit.
- Achten Sie auf einen sicheren Stand des Rasenmähers, besonders an Hängen. Mähen Sie nicht an übermäßig steilen Hängen. Seien Sie besonders vorsichtig, wenn Sie an Hängen die Fahrtrichtung wechseln.
- Mähen Sie quer zum Hang, niemals auf- oder abwärts.
- Überprüfen Sie sorgfältig das Gelände, auf dem Sie den Rasenmäher einsetzen möchten, und entfernen Sie alle Gegenstände die erfasst und weggeschleudert werden können (z. B. Äste, Steine, herabgefallenes Obst und sonstige Fremdkörper, auch Maulwurfshügel).
- Heben oder tragen Sie niemals den Rasenmäher, wenn der Motor läuft. Schalten Sie den Rasenmäher immer ab, wenn Sie ihn tragen, kippen oder außerhalb von Rasenflächen bewegen.

Warten Sie, bis alle rotierenden Teile zum Stillstand gekommen und vollständig abgekühlt sind.

- Benutzen Sie den Rasenmäher nicht, wenn er beschädigt ist oder die Sicherheitseinrichtungen defekt sind. Lassen Sie beschädigte oder defekte Teile ausschließlich durch Original-Zubehör austauschen.
- Benutzen Sie niemals den Rasenmäher mit beschädigten Schutzeinrichtungen oder Schutzgittern oder ohne angebaute Schutzeinrichtungen, z. B. Prallbleche und/oder Grasfangeinrichtungen.
- Lassen Sie abgenutzte oder beschädigte Hinweisschilder ersetzen.
- Stellen Sie sicher, dass andere Benutzer ordnungsgemäß eingewiesen wurden und die Bedienungsanleitung aufmerksam gelesen und verstanden haben.
- Pflegen und reinigen Sie den Rasenmäher regelmäßig.
- Seien Sie besonders vorsichtig, wenn Sie den Rasenmäher umkehren oder ihn zu sich heranziehen.
- Starten oder betätigen Sie den Anlassschalter mit Vorsicht, entsprechend den Herstelleranweisungen. Achten Sie auf ausreichenden Abstand der Füße zu dem Schneidmesser.
- Lassen Sie den Motor abkühlen, bevor Sie das Gerät abstellen.
- Achten Sie beim Warten der Schneidmesser darauf, dass selbst dann, wenn die Spannungsquelle abgeschaltet ist, die Schneidmesser bewegt werden können.

 **WARNUNG!**

Stromschlaggefahr!

Fehlerhafte Elektroinstallation oder zu hohe Netzspannung kann zu elektrischem Stromschlag führen.

- Öffnen Sie das Gerät nicht, sondern überlassen Sie die Reparatur Fachkräften. Wenden Sie sich dazu an die auf der Garantiekarte angegebene Serviceadresse. Bei eigenständig durchgeführten Reparaturen, unsachgemäßem Anschluss oder falscher Bedienung sind Haftungs- und Garantieansprüche ausgeschlossen.
- Bei Reparaturen dürfen nur Teile verwendet werden, die den ursprünglichen Gerätedaten entsprechen. In diesem Gerät befinden sich elektrische und mechanische Teile, die zum Schutz gegen Gefahrenquellen unerlässlich sind.
- Tauchen Sie das Gerät nicht in Wasser oder andere Flüssigkeiten.
- Halten Sie das Gerät von offenem Feuer und heißen Flächen fern.
- Achten Sie darauf, dass in den Einschubschacht für den Akku keine Metallteile gelangen.
- Sorgen Sie dafür, dass Kinder keine Gegenstände in das Gerät hineinstecken.

 **WARNUNG!**

Gefahren für Kinder und Personen mit verringerten physischen, sensorischen oder mentalen Fähigkeiten (beispielsweise teilweise Behinderte, ältere Personen mit Einschränkung ihrer physischen und mentalen Fähigkeiten)

oder Mangel an Erfahrung und Wissen (beispielsweise ältere Kinder).

- Das Gerät darf nur von Personen betrieben werden, die das 18. Lebensjahr vollendet haben. Eine Ausnahme stellt die Benutzung als Jugendlicher dar, wenn die Benutzung im Zuge einer Berufsausbildung zur Erreichung der Fertigkeit unter Aufsicht eines Ausbilders erfolgt. Örtliche Bestimmungen können das Mindestalter des Benutzers festlegen.
- Erlauben Sie niemals Kindern oder anderen Personen, die die Bedienungsanleitung nicht kennen, das Gerät zu benutzen.
- Das Gerät darf nicht von Personen mit verminderten physischen, sensorischen oder geistigen Fähigkeiten oder Personen mit unzureichendem Wissen oder Erfahrung benutzt werden, es sei denn:
 - sie werden von einer für sie verantwortlichen Person beaufsichtigt oder angeleitet,
 - sie wurden bezüglich des sicheren Gebrauchs des Geräts unterwiesen und verstehen die daraus resultierenden Gefahren.
- Kinder dürfen nicht mit dem Gerät spielen.
- Reinigung und Benutzerwartung dürfen von Kindern nicht durchgeführt werden.
- Mähen Sie niemals, während andere Personen – besonders Kinder oder Tiere - in der Nähe sind. Der Mindestabstand beträgt 5 Meter.
- Lassen Sie das Gerät während des Betriebs nicht unbeaufsichtigt.
- Denken Sie daran, dass der Maschinenführer oder der Benutzer für Unfälle mit anderen Personen oder deren Eigentum verantwortlich ist.
- Lassen Sie Kinder nicht mit der Verpackungsfolie spielen. Sie können sich beim Spielen darin verfangen und ersticken.

HINWEIS!

Beschädigungsgefahr!

Unsachgemäßer Umgang mit dem Gerät kann zu Beschädigungen des Geräts führen.

- Es ist strengstens untersagt, die am Rasenmäher befindlichen Schutzeinrichtungen zu demontieren und abzuändern oder fremde Schutzeinrichtungen anzubringen.
- Stellen Sie vor der Verwendung sicher, dass Schneidmesser, Messerschrauben und Mäheinheit nicht stumpf, abgenutzt oder beschädigt sind. Abgenutzte oder beschädigte Schneidmesser und Befestigungsbolzen dürfen, zur Vermeidung einer Unwucht, nur satzweise ausgetauscht werden.
- Benutzen Sie den Rasenmäher weder zum Trimmen von Sträuchern und Hecken noch als Häcksler zum Zerkleinern von Baum- und Strauchschnitt oder zum Beseitigen von Bodenunebenheiten.
- Überprüfen Sie sorgfältig das Gelände auf dem Sie den Rasenmäher einsetzen möchten, und entfernen Sie alle Gegenstände, die den Rasenmäher, insbesondere Schneidwerkzeuge, Befestigungsteile oder die gesamte Schneideinheit, beschädigen können.
- Achten Sie bei unebenem Gelände darauf, dass die Schneidmesser keinen Bodenkontakt bekommen.
- Schalten Sie den Rasenmäher sofort ab, nachdem Sie Ihre Arbeit beendet haben.
- Halten Sie das Schneidmesser an, wenn der Rasenmäher zum Transport über andere Flächen als Gras angekippt werden muss, und wenn er von und zu der zu mähenden Fläche bewegt wird.
- Falls der Rasenmäher anfängt ungewöhnlich stark zu vibrieren, ist eine sofortige Überprüfung erforderlich. Stoppen Sie den

Rasenmäher sofort, und ziehen Sie den Sicherheitsschlüssel ab. Sorgen Sie dafür, dass alle Muttern, Bolzen und Schrauben fest angezogen sind, und suchen Sie nach Beschädigungen. Führen Sie die erforderlichen Reparaturen beschädigter Teile durch.

- Überprüfen Sie den Rasenmäher auf Schäden, wenn er in Kontakt mit einem Fremdkörper gekommen ist.
- Arretieren Sie niemals den Sicherungsbügel und den Sicherheitsschalter.
- Lassen Sie Schäden immer reparieren, bevor Sie den Rasenmäher wieder in Betrieb nehmen.
- Stoppen Sie den Rasenmäher, ziehen Sie den Sicherheitsschlüssel ab und vergewissern Sie sich, dass alle sich bewegenden Teile zum vollständigen Stillstand gekommen und abgekühlt sind:
 - wann immer Sie den Rasenmäher nicht bedienen,
 - um ein blockiertes Schneidmesser freizumachen,
 - um Verstopfungen im Auswurfkanal zu beseitigen,
 - um die Schnitthöhe einzustellen,
 - um die Grasfangbox zu entleeren,
 - wenn ein Fremdkörper getroffen wurde (Suchen Sie nach Beschädigungen am Rasenmäher und führen Sie die erforderlichen Reparaturen durch, bevor Sie erneut starten und mit dem Rasenmäher arbeiten.),
 - um den Rasenmäher anzuheben oder wegzutragen,
 - um den Rasenmäher zu kippen oder zu transportieren (z. B. von/zum Rasen oder über Wege),
 - bevor Sie den Rasenmäher überprüfen, reinigen oder andere Arbeiten durchführen.
- Im Falle eines Unfalles oder des Ausfalles des Rasenmähers stoppen Sie den Rasenmäher, und ziehen Sie den Sicherheitsschlüssel ab und rufen ggf. nach Hilfe. Der Rasenmäher darf erst wieder in Betrieb genommen werden,

nachdem seine einwandfreie Funktion wieder hergestellt bzw. bestätigt wurde.

Restrisiken

Trotz bestimmungsgemäßer Verwendung können nicht offensichtliche Restrisiken nicht völlig ausgeschlossen werden. Aus der Art und Konstruktion des Geräts können die folgenden potentiellen Gefährdungen abgeleitet werden:

- Schnittverletzungen durch nicht abgedeckte Schneidmesser,
- Verletzungen durch herausgeschleuderte Steine oder Erde,
- Sicherheitsbeeinträchtigungen durch mangelhafte Sichtverhältnisse oder Beleuchtung,
- Gesundheitsschäden, die aus Schwingungsemission resultieren, falls das Gerät über einen längeren Zeitraum verwendet wird oder nicht ordnungsgemäß geführt und gewartet wird.

Erstinbetriebnahme

Gerät und Lieferumfang prüfen

 **WARNUNG!**

Erstickungsgefahr!

Kinder können sich beim Spielen mit der Verpackungsfolie darin verfangen und ersticken.

- Stellen Sie sicher, dass Kinder nicht mit der Verpackungsfolie spielen.

HINWEIS!

Beschädigungsgefahr!

Wenn Sie die Verpackung unvorsichtig mit einem scharfen Messer oder anderen spitzen Gegenständen öffnen, kann das Gerät beschädigt werden.

- Gehen Sie daher beim Öffnen sehr vorsichtig vor.
1. Heben Sie das Gerät mit beiden Händen aus der Verpackung.

2. Prüfen Sie, ob die Lieferung vollständig ist (siehe Kapitel "Lieferumfang/ Geräteteile").
3. Prüfen Sie das Gerät und die Einzelteile auf Schäden. Nehmen Sie ein beschädigtes Gerät nicht in Betrieb, und wenden Sie sich über die auf der Garantiekarte angegebene Serviceadresse an den Hersteller.

Rasenmäher zusammensetzen

1. Klappen Sie die Schutzabdeckung **8** auf, und ziehen Sie den Sicherheitsschlüssel **14** heraus (siehe **Abb. 1**).



Um den Sicherheitsschlüssel herausziehen zu können, müssen Sie ihn leicht zusammendrücken.

2. Schließen Sie die Schutzabdeckung wieder.
3. Stecken Sie die Unterlegscheiben **15** und Schnellverschluss-Hebel **11** von außen durch die Bohrungen des Führungsholm-Gestänges **9**, und klappen Sie das Führungsholm-Gestänge nach oben. (siehe **Abb. 2**)
4. Legen Sie den Führungsholm so an das Führungsholm-Gestänge, dass die Bohrungen auf der entsprechenden Höhe deckungsgleich übereinander liegen (siehe **Abb. 3**).
5. Stecken Sie die Unterlegscheiben **15** auf die Gewinde der Schnellverschluss-Hebel **11**.
6. Stecken Sie die Schnellverschluss-Hebel von außen durch die Bohrungen von Führungsholm und Führungsholm-Gestänge (siehe **Abb. 3**).
7. Stecken Sie die Bolzen **16** von innen auf die Gewinde der Schnellverschluss-Hebel, und drehen Sie die Schnellverschluss-Hebel so weit hinein, dass sie sich durch Zuklappen fixieren lassen.
8. Nehmen Sie die Kabelklemmen **12** vom Führungsholm-Gestänge.
9. Legen Sie das Kabel **10** am Führungsholm-Gestänge an, und setzen Sie die Kabelklemmen wieder so auf, dass das Kabel in der Aussparung liegt.
10. Stellen Sie das Führungsholm-Gestänge in einen gewünschten Winkel und fixieren Sie es, indem Sie die Schnellverschluss-Hebel wieder festdrehen.

Führungsholm zusammenklappen

Wenn Sie den Rasenmäher transportieren oder lagern möchten, können Sie den Führungsholm zusammenklappen, um Platz zu sparen.

1. Klappen Sie die Schnellverschluss-Hebel **11** nach oben.

2. Drehen Sie die Schnellverschluss-Hebel heraus, sodass ein Spielraum zwischen Führungsholm **2** und Führungsholm-Gestänge **9** entsteht.
3. Klappen Sie den Führungsholm nach oben um.
4. Drehen Sie die Schnellverschluss-Hebel wieder hinein und klappen Sie sie nach unten, um den Führungsholm zu fixieren.

Akku einsetzen / entnehmen

1. Öffnen Sie das Akkufach, indem Sie die Schutzabdeckung **8** nach oben klappen (siehe **Abb. 4**).
2. Setzen Sie den Akku ein, indem Sie ihn mit den Kontakten nach unten auf der Schiene in den Einschubschacht führen, bis er einrastet.
3. Klappen Sie die Schutzabdeckung wieder zu.

Um den Akku wieder herausnehmen zu können, müssen Sie die Entriegelung **17** drücken.

Bedienung

 **WARNUNG!**

Verletzungsgefahr!

Unsachgemäßer Gebrauch des Rasenmähers kann zu Verletzungen führen. Die rotierenden Schneidmesser können schwere Schnittverletzungen verursachen und sogar Körperteile abtrennen. Ebenso besteht Verletzungsgefahr durch Gegenstände, die vom Rasenmäher erfasst und herumgeschleudert werden.

- Achten Sie beim Einstellen des Geräts darauf, dass Sie nicht die Finger zwischen sich bewegenden Schneidmessern und feststehenden Teilen einklemmen.
- Öffnen Sie bei Betrieb nicht die Schutzklappe, wenn Sie ohne Grasfangbox arbeiten.

Schritthöhe einstellen

1. Stellen Sie sicher, dass der Sicherheitsschlüssel **14** abgezogen ist.

2. Drücken Sie die Schnitthöheneinstellung **7** zum Gehäuse, und stellen Sie sie auf die gewünschte Position.

Heben Sie dazu den Rasenmäher gegebenenfalls leicht an.

Position 1 ist für besonders kurzes Gras (25 mm), Position 6 für hohes Gras (75 mm).

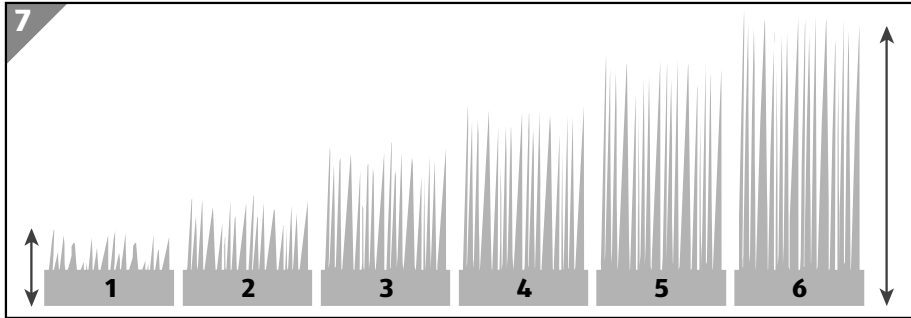

3. Drücken Sie die Schnitthöheneinstellung nach außen, damit sie auf der gewünschten Position einrastet.

Ein- und Ausschalten

1. Stecken Sie den Sicherheitsschlüssel **14** in die vorgesehene Öffnung, bis er einrastet.
2. Stellen Sie sicher, dass der Rasenmäher an einem geeigneten Ort steht und die Schneidmesser keine Verletzungen oder Beschädigungen verursachen können.
3. Um den Rasenmäher einzuschalten, drücken Sie den Sicherungstaster **13** und halten Sie ihn gedrückt.

4. Heben Sie den Sicherungsbügel **1** an.

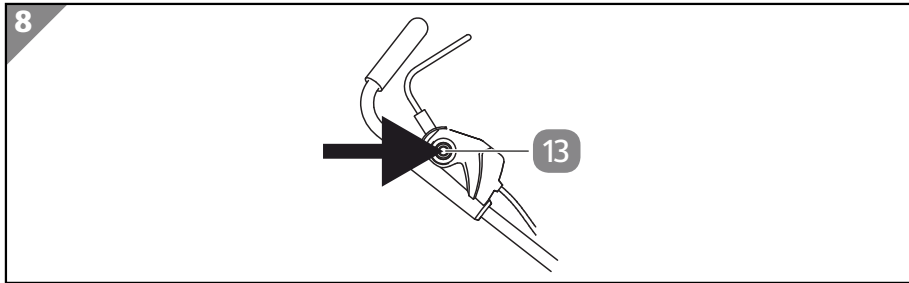

Der Motor läuft an, und die Schneidmesser beginnen zu rotieren.

Der Motor läuft, und die Schneidmesser rotieren, solange der Sicherungsbügel angehoben ist.

Sobald der Motor läuft, können Sie den Sicherheitstaster loslassen.

5. Um den Rasenmäher wieder auszuschalten, lassen Sie den Sicherungsbügel wieder los, damit er sich in seine normale Position senkt. Der Motor stoppt.
6. Warten Sie, bis alle rotierenden Teile vollständig zum Stillstand gekommen sind.

Grasfangbox benutzen

1. Stülpen Sie die Kunststoffflaschen des Grasfangkorbs über das Grasfangkorb-Gestänge.
2. Stellen Sie sicher, dass der Sicherheitsschlüssel **14** abgezogen ist.
3. Öffnen Sie die Schutzklappe **6** über dem Grasauswurf.
4. Heben Sie die Klappe, und setzen Sie die Grasfangbox **5** auf den Grasauswurf. Achten Sie dabei auf einen festen Sitz.
5. Schalten Sie den Rasenmäher ein wie im Kapitel „Rasenmäher ein-/ ausschalten“ beschrieben.

Das gemähte Gras wird nun in der Grasfangbox gesammelt.

Grasfangbox entleeren

Die Füllstandsanzeige **3** wird bei Betrieb durch den Luftstrom in die Grasfangbox **5** geöffnet. Wenn die Füllstandsanzeige bei Betrieb geschlossen bleibt, bedeutet das, dass die Grasfangbox voll ist und geleert werden muss.

1. Beenden Sie den Mähvorgang und schalten Sie den Rasenmäher aus.
2. Warten Sie, bis alle rotierenden Teile vollständig zum Stillstand gekommen und der Rasenmäher komplett abgekühlt ist.

Stellen Sie sicher, dass der Sicherheitsschlüssel **14** abgezogen ist.

3. Nehmen Sie die Grasfangbox ab, und schütten Sie das gesammelte Gras aus.



Sie können den Rasenmäher auch ohne die Grasfangbox benutzen. Das gemähte Gras wird dann direkt durch den Grasauswurf wieder auf den Rasen gestreut. Öffnen Sie in diesem Fall bei Betrieb nicht die Schutzklappe **6**.

Mulchkit benutzen

Der Mulcheinsatz verhindert durch Blockieren des Auffangschachts, dass das Gras nach hinten ausgeworfen wird. Dies hat zur Folge, dass das geschnittene Gras während des Mähens wieder auf dem Rasen verteilt wird.

1. Öffnen Sie die hintere Schutzklappe **6**, halten Sie sie in dieser Position, und schieben Sie den Mulchkit **18** in den hinteren Auswurfschacht. Mulchkit nach unten drücken bis es einrastet (siehe **Abb. 5**).
2. Drücken Sie am unteren Teil des Griffs nach innen, um den Mulchkit zu lösen und zu entfernen.

Reinigung und Wartung

HINWEIS!

Kurzschlussgefahr!

In das Gehäuse eingedrungenes Wasser oder andere Flüssigkeiten können einen Kurzschluss verursachen.

- Tauchen Sie das Gerät niemals in Wasser oder andere Flüssigkeiten.
- Achten Sie darauf, dass kein Wasser oder andere Flüssigkeiten in das Gehäuse gelangen.

HINWEIS!

Beschädigungsgefahr!

Unsachgemäße Reinigung kann zu Beschädigungen des Geräts führen.

- Verwenden Sie keine aggressiven Reinigungsmittel, Bürsten mit Metall- oder Nylonborsten sowie keine scharfen oder metallischen Reinigungsgegenstände wie Messer, harte

Spachtel und dergleichen. Diese können die Oberflächen beschädigen.

- Nehmen Sie den Akku heraus, bevor Sie das Gerät reinigen.
- Reinigen Sie Gehäuse und Grasauswurf sofort nach jedem Einsatz gründlich, und lassen Sie alle Teile richtig trocknen. Feuchte Grasreste können sich sonst verhärtend oder beginnen zu schimmeln und sind dann nur noch schwer zu entfernen.
- Entfernen Sie sämtliche Grasreste mit einem Handfeger oder einer Bürste.
- Reinigen Sie alle glatten Flächen mit einem feuchten Tuch.
- Behandeln Sie alle beweglichen Teile mit umweltfreundlichem Öl.
- Überprüfen Sie die Grasfangbox regelmäßig auf Verschleiß oder Verlust der Funktionsfähigkeit.
- Sorgen Sie regelmäßig dafür, dass alle Muttern, Bolzen und Schrauben fest angezogen sind und der Rasenmäher in einem sicheren Arbeitszustand ist.
- Ersetzen Sie abgenutzte oder beschädigte Teile.

Reparaturdienst

Reparaturen an Elektrowerkzeugen dürfen nur durch eine Elektro-Fachkraft ausgeführt werden. Bitte beschreiben Sie bei der Einsendung zur Reparatur den von Ihnen festgestellten Fehler.

Schneidmesser austauschen

 **VORSICHT!**

Verletzungsgefahr!

Unsachgemäße Wartung kann zu Verletzungen führen.

- Achten Sie beim Einstellen des Rasenmähers darauf, dass Sie nicht die Finger zwischen sich bewegendem Schneidmesser und feststehenden Teilen einklemmen.
- Tragen Sie beim Hantieren mit dem Schneidmesser immer Schutzhandschuhe.
- Achten Sie beim Warten des Schneidmessers darauf, dass es auch bei abgeschalteter Spannungsquelle bewegt werden kann.

- Tauschen Sie das Schneidmesser ausschließlich mit einem Original-Ersatzteil aus (siehe Kapitel „Ersatzteilliste“).

Beschädigte und verschlissene Schneidmesser dürfen nicht mehr verwendet werden und müssen durch Originalersatzteile des Herstellers ersetzt werden. Überprüfen Sie regelmäßig, ob das Schneidmesser stumpf oder beschädigt ist. Gehen Sie zum Austauschen wie folgt vor:

1. Stellen Sie sicher, dass alle rotierenden Teile vollständig zum Stillstand gekommen sind und der Rasenmäher abgekühlt ist.
2. Ziehen Sie den Sicherheitsschlüssel **14**, entfernen Sie den Akku.
3. Legen Sie den Rasenmäher auf die Seite.
4. Lösen Sie die Befestigungsschraube **20** mit einem Schraubenschlüssel, und nehmen Sie sie mit der Unterlegscheibe ab (siehe **Abb. 6**).
5. Nehmen Sie das Schneidmesser **19** ab.
6. Setzen Sie ein neues Schneidmesser auf die Mitnehmerscheibe.
7. Setzen Sie Unterlegscheibe und Befestigungsschraube wieder auf das Schneidmesser, und drehen Sie sie fest.

Stellen Sie vor erneuter Inbetriebnahme sicher, dass das neue Schneidmesser korrekt befestigt ist und fest sitzt.



Geräte mit eingelegten oder beigelegten Akkus sowie einzelne Akkus dürfen in Ausnahmefällen und nur nach vorheriger Rücksprache mit dem Service, unter der auf der Garantiekarte angegebenen Telefonnummer, verschickt werden.

Transport und Aufbewahrung

WARNUNG!

Verletzungs- und Beschädigungsgefahr!

Unsachgemäßer Transport von Gerät und Akku kann zu Verletzungen und Beschädigungen führen.

- Sollte der Transport des Geräts mit einem Kraftfahrzeug erfolgen, muss es sicher positioniert und befestigt werden.
- Um den Akku vor Tiefenentladung zu schützen, sollte er vor längerer Lagerung vollständig aufgeladen werden.
- Wenn Sie den Akku transportieren oder lagern, kleben Sie die Kontakte ab oder verpacken Sie ihn in einer Plastiktüte oder Schachtel.
- Stellen Sie vor Transport und Aufbewahrung sicher, dass alle Teile vollständig trocken sind.
- Wenn nötig, lösen Sie die Schnellverschlüsse, und klappen Sie Führungsholm **2** und Führungsholm-Gestänge **9** vorsichtig zusammen.
- Bewahren Sie Rasenmäher und Akku stets an einem trockenen Ort auf.
- Schützen Sie Rasenmäher und Akku vor direkter Sonneneinstrahlung.
- Lagern Sie Rasenmäher und Akku für Kinder unzugänglich, sicher verschlossen und bei einer Lagertemperatur zwischen +5 °C und +20 °C.
- Beförderungen der Akkus durch Privatpersonen unterliegen nicht den Gefahrgutvorschriften, wenn die Ladung sicher transportiert wird, sofern diese Güter einzelhandelsgerecht abgepackt und für den persönlichen oder häuslichen Gebrauch bestimmt sind.
- Der Versand von Geräten mit eingelegten oder beigelegten Akkus sowie der Versand einzelner Akkus, darf nur durch geschultes Personal über Paketdienstleister, Speditionen oder Fuhrunternehmen durchgeführt werden.

Fehlersuche

Fehler	Mögliche Ursache	Behebung
Der Motor startet nicht.	Der Akku ist leer.	Laden Sie den Akku.
	Der Akku ist defekt.	Lassen Sie den Akku austauschen. Wenden Sie sich dazu an die auf der Garantiekarte angegebene Serviceadresse.
	Der Sicherheitsschlüssel ist nicht eingesteckt.	Stecken Sie den Sicherheitsschlüssel ein (siehe Kapitel „Rasenmäher ein- / ausschalten“).
	Der Sicherungsbügel wurde gehoben, ohne dass der Sicherungstaster gedrückt wurde.	Halten Sie den Sicherungstaster gedrückt, wenn Sie den Sicherungsbügel heben (siehe Kapitel „Rasenmäher ein- / ausschalten“).
Der Rasenmäher läuft unruhig oder vibriert stark.	Das Schneidmesser ist schadhaft.	Tauschen Sie das Schneidmesser aus (siehe Kapitel „Schneidmesser austauschen“).
	Das Schneidmesser ist lose.	Überprüfen Sie den Sitz des Schneidmessers, und ziehen Sie gegebenenfalls die Befestigungsschraube fest (siehe Kapitel „Schneidmesser austauschen“).

Fehler	Mögliche Ursache	Behebung
Die Mähleistung ist schlecht.	Das Schneidmesser ist stumpf.	Tauschen Sie das Schneidmesser aus (siehe Kapitel „Schneidmesser austauschen“).
	Der Akku ist defekt.	Lassen Sie den Akku austauschen. Wenden Sie sich dazu an die auf der Garantiekarte angegebene Serviceadresse.
	Die Schnitthöhe ist nicht für die Höhe des Rasens geeignet.	Stellen Sie eine geeignetere Schnitthöhe ein (siehe Kapitel „Schnitthöhe einstellen“).
Das geschnittene Gras wird nicht richtig gesammelt.	Die Grasfangbox ist verstopft.	Nehmen Sie die Grasfangbox ab, und entleeren Sie sie (siehe Kapitel „Grasfangbox entleeren“).
	Der Grasauswurf ist verstopft.	Reinigen Sie den Grasauswurf mit einer langen Bürste oder einem ähnlichen geeigneten Gegenstand.
	Das Gras ist zu nass.	Mähen Sie nur trockenes Gras.

Technische Daten

Rasenmäher

Modell	FN-ARM 4037
Artikelnummer	6867
Nenn Drehzahl:	2900 min ⁻¹
Schnittbreite:	370 mm
Höhenverstellung:	25–75 mm / 6 Positionen
Fangkorbvolumen:	40 l
Gewicht:	11,5 kg
Spannung:	40 V=== (Gleichspannung)
Schutzart:	IPX1
Gemessener Schalleistungspegel L _{wa} (2000/14/EG):	91,0 dB (A); K=2,8 dB(A)

Garantierter Schallleistungspegel L_{wa} (2000/14/EG):	96 dB (A)
Schalldruckpegel L_{pA} :	79,8 dB (A); K=3,0 dB(A)
Vibration a_h (EN 60335):	0,48 m/s ² ; K=1,5 m/s ²
Schutzklasse:	III

Angaben zu Akku und Ladegerät

Verwenden Sie das Gerät nur in Verbindung mit Activ Energy® Akkus und Ladegeräten nach folgenden technischen Spezifikationen:

Geeignet für Activ Energy®

Akkus vom Typ:	20/40 V === 90 Wh/ Li-Ion
Modelle:	XYZ562a
Ladezeit:	20 V ===(x2)/ 90 Wh = ca. 95 min.
Ladegerät vom Typ:	21 V ===/ 4,0 A
Modelle:	XYZ563a

Bitte beachten Sie die technischen Angaben zum Akku und Ladegerät.

Warnung: Der angegebene Schwingungsemissionswert ist nach einem genormten Prüfverfahren gemessen worden.

Der tatsächliche Schwingungsemissionswert kann sich je nach Art und Weise der Anwendung vom angegebenen Wert unterscheiden. Dies kann die Schwingungsbelastung über den gesamten Arbeitszeitraum deutlich erhöhen.

Der tatsächliche Schwingungsemissionswert kann sich je nach Art und Weise der Anwendung vom angegebenen Wert unterscheiden.

Der Schwingungspegel kann für den Vergleich von Elektrowerkzeugen miteinander verwendet werden.

Er eignet sich auch für eine vorläufige Einschätzung der Schwingungsbelastung.

Für eine genaue Abschätzung der Schwingungsbelastung sollten auch die Zeiten berücksichtigt werden, in denen das Gerät abgeschaltet ist oder zwar läuft, aber nicht tatsächlich im Einsatz ist. Dies kann die Schwingungsbelastung über den gesamten Arbeitszeitraum deutlich reduzieren.

Legen Sie zusätzliche Sicherheitsmaßnahmen zum Schutz des Bedieners vor der Wirkung von Schwingungen fest, wie zum Beispiel: Wartung von Elektrowerkzeug und Einsatzwerkzeugen, Warmhalten der Hände, Organisation der Arbeitsabläufe.



Bitte beachten Sie: Dieses Gerät darf in Wohngebieten nach der deutschen Maschinenlärmschutzverordnung vom September 2002 an Sonn- und Feiertagen sowie an Werktagen von 20:00 Uhr bis 7:00 Uhr nicht in Betrieb genommen werden. Zusätzlich gilt das Betriebsverbot zu folgenden Tageszeiten: von 7:00 Uhr bis 9:00 Uhr, von 13:00 Uhr bis 15:00 Uhr und von 17:00 bis 20:00 Uhr. Beachten Sie zusätzlich auch die landesrechtlichen Vorschriften zum Lärmschutz!

Beschränken Sie die Geräuscentwicklung und Vibration auf ein Minimum!

- Verwenden Sie nur einwandfreie Geräte.
- Warten und reinigen Sie das Gerät regelmäßig.
- Passen Sie Ihre Arbeitsweise dem Gerät an.
- Überlasten Sie das Gerät nicht.
- Lassen Sie das Gerät gegebenenfalls überprüfen.
- Schalten Sie das Gerät aus, wenn es nicht benutzt wird.
- Tragen Sie Schutzhandschuhe.

Ersatzteile

Falls Sie Zubehör oder Ersatzteile benötigen, wenden Sie sich bitte an unseren Service.

Verwenden Sie für die Arbeit mit diesem Gerät keinerlei Zusatzteile außer denjenigen, die von unserem Unternehmen empfohlen werden. Andernfalls können der Bediener oder in der Nähe befindliche Unbeteiligte ernsthafte Verletzungen erleiden oder das Gerät kann beschädigt werden.

Bei der Ersatzteilbestellung sollten folgende Angaben gemacht werden:

- Typ des Geräts
- Artikelnummer des Geräts
- Messer, Art.-Nr.: 77010339

Das Gerät kann mit dem Akkupack 20/40 V der Marke Activ Energy betrieben werden.

Verwenden Sie ausschließlich die im Kapitel "Technische Daten" genannten Akkus für das Gerät, betreiben Sie das Gerät nicht mit Akkus anderer Hersteller.

Konformitätserklärung

CE-Konformitätserklärung

Wir, Mogatec GmbH, Im Grund 14, D-09430 Drebach, Deutschland

erklären hiermit, dass das Produkt

Akku-Rasenmäher

FN-ARM 4037 Ferrex

40 V DC / Schnittbreite 370 mm

auf das sich diese Erklärung bezieht, den einschlägigen grundlegenden Sicherheits- und Gesundheitsanforderungen der EG-Richtlinie **2006/42/EG (Maschinenrichtlinie)**, **2000/14/EG+2005/88/EG (Geräusrichtlinie)**, **2014/30/EU (EMV-Richtlinie)**, **2011/65/EU geändert durch (EU) 2015/863 (RoHS-Richtlinie)** sowie den Anforderungen der anderen einschlägigen EG-Richtlinien samt Änderungen entspricht.

Zur sachgerechten Umsetzung der in den EG-Richtlinien genannten Sicherheits- und Gesundheitsanforderungen wurde(n) folgende Norm(en) und/oder technische Spezifikation(en) herangezogen:

EN 60335-1:2012+A11:2014+A13:2017+A1:2019+A14:2019+A2:2019+A15:2021;

EN 60335-2-77:2010; EN 62233:2008; EN IEC 55014-1:2021; EN IEC 55014-2:2021; EN IEC 63000:2018

Die alleinige Verantwortung für die Ausstellung dieser Konformitätserklärung trägt der Hersteller. Der oben beschriebene Gegenstand der Erklärung erfüllt die Vorschriften der Richtlinie 2011/65/EU des Europäischen Parlaments und des Rates vom 8. Juni 2011 zur Beschränkung der Verwendung bestimmter gefährlicher Stoffe in Elektro- und Elektronikgeräten.

Gemessener Schallleistungspegel : 91 dB(A)

Garantierter Schallleistungspegel : 96 dB(A)

Konformitätsbewertungsverfahren nach Anhang VI / Richtlinie 2000/14/EG und 2005/88/EG

Notified Body : 1878 VERICERT SRL

Via L. Masotti n. 5, 48124 - in Fornace Zarattini (RA), Italy

Das Baujahr ist auf dem Typenschild aufgedruckt und zusätzlich anhand der fortlaufenden Seriennummer feststellbar.

Drebach, 26.10.2022

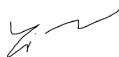

Yi Zhou, Head of Product Management

Aufbewahrung der techn. Unterlagen:

Yi Zhou

MOGATEC GmbH,

Im Grund 14,

D-09430 Drebach, GERMANY

Entsorgung

Verpackung entsorgen



Entsorgen Sie die Verpackung sortenrein. Geben Sie Pappe und Karton zum Altpapier, Folien in die Wertstoffsammlung.

Altgerät entsorgen

Anwendbar in der Europäischen Union und anderen europäischen Staaten mit Systemen zur getrennten Sammlung von Wertstoffen.



Das Symbol mit der durchgestrichenen Mülltonne bedeutet, dass Elektro- und Elektronikgeräte nicht zusammen mit dem Hausmüll entsorgt werden dürfen. Verbraucher sind gesetzlich dazu verpflichtet, Elektro- und Elektronikgeräte am Ende ihrer Lebensdauer einer vom unsortierten Siedlungsabfall getrennten Erfassung zuzuführen. Auf diese Weise wird eine umwelt- und ressourcenschonende Verwertung sichergestellt.

Batterien und Akkumulatoren, die nicht fest vom Elektro- oder Elektronikgerät umschlossen sind und zerstörungsfrei entnommen werden können, sind vor der Abgabe des Geräts an einer Erfassungsstelle von diesem zu trennen und einer vorgesehenen Entsorgung zuzuführen. Das Gleiche gilt für Lampen, die zerstörungsfrei aus dem Gerät entnommen werden können.

Elektro- und Elektronikgerätebesitzer aus privaten Haushalten können diese bei den Sammelstellen der öffentlich-rechtlichen Entsorgungsträger oder bei den von den Herstellern bzw. Vertreibern eingerichteten Sammelstellen abgeben. Die Abgabe von Altgeräten ist unentgeltlich.

Diese kostenlose Rücknahmepflicht gilt sowohl bei Kauf im Geschäft als auch bei einer Lieferung an die Wohnadresse. Erfüllungsort der Rücknahmepflicht ist gleich dem Erfüllungsort der Lieferung. Transportkosten dürfen für die zurückgenommenen Geräte nicht verrechnet werden.

Generell haben Vertreter die Pflicht, die unentgeltliche Rücknahme von Altgeräten durch geeignete Rücknahmemöglichkeiten in zumutbarer Entfernung zu gewährleisten.

Verbraucher haben die Möglichkeit zur unentgeltlichen Abgabe eines Altgeräts bei einem rücknahmepflichtigen Vertreter, wenn sie ein gleichwertiges Neugerät mit einer im Wesentlichen gleichen Funktion erwerben. Diese Möglichkeit besteht auch bei Lieferungen an einen privaten Haushalt. Im Fernabsatzhandel beschränkt sich die Möglichkeit einer unentgeltlichen Abholung bei Erwerb eines Neugeräts auf Wärmeüberträger, Bildschirmgeräte und Großgeräte, die mindestens eine Außenkante

mit einer Länge von mehr als 50 cm besitzen. Der Vertreiber hat den Verbraucher bei Abschluss des Kaufvertrags bezüglich einer entsprechenden Rückgabeabsicht zu befragen. Abgesehen davon können Verbraucher bis zu drei Altgeräte einer Geräteart bei einer Sammelstelle eines Vertreibers unentgeltlich abgeben, ohne dass dies an den Erwerb eines Neugeräts geknüpft ist. Allerdings dürfen die Kantenlängen der jeweiligen Geräte 25 cm nicht überschreiten.



Batterien und Akkus dürfen nicht in den Hausmüll!

Als Verbraucher sind Sie gesetzlich verpflichtet, alle Batterien und Akkus, egal, ob sie Schadstoffe* enthalten oder nicht, bei einer Sammelstelle in Ihrer Gemeinde/ Ihrem Stadtteil oder im Handel abzugeben, damit sie einer umweltschonenden Entsorgung zugeführt werden können.

Batterien und Akkus sind getrennt vom Gerät zu entsorgen.

* gekennzeichnet mit: Cd = Cadmium, Hg = Quecksilber, Pb = Blei, Li = Lithium